

Montageanleitung  
Istruzioni di montaggio  
Montage - instructie  
Assembling instructions  
Instructions de montage  
Instrucciones para el montaje  
Instrukcja montażu

## CUST - CUS MUST - MUS

- D** Schiebetür für Nische oder mit Seitenwand
- I** Porta scorrevole per nicchia o con elemento laterale
- NL** Schuifdeur voor nis of met zijwand
- GB** Sliding door for niche or with fixpart
- F** Porte coulissante pour niche ou avec paroi latérale
- E** Puerta correderas entre paredes o con fijo
- PL** Drzwi przesuwne do niszy lub kompletay ze ścianka boczna

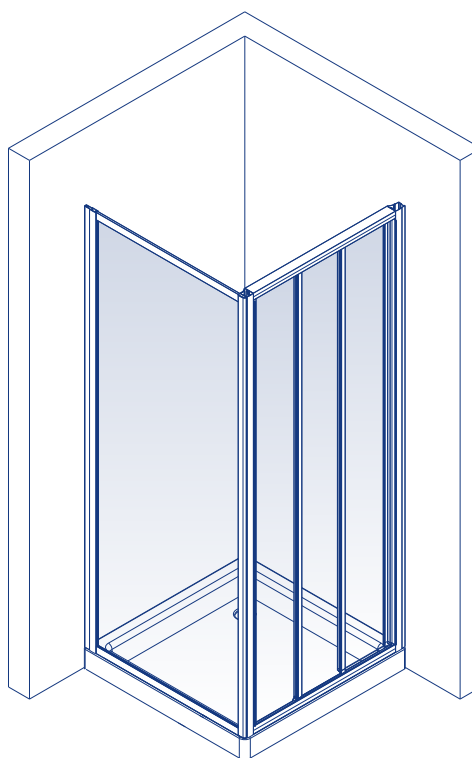

**1** CUST - MUST

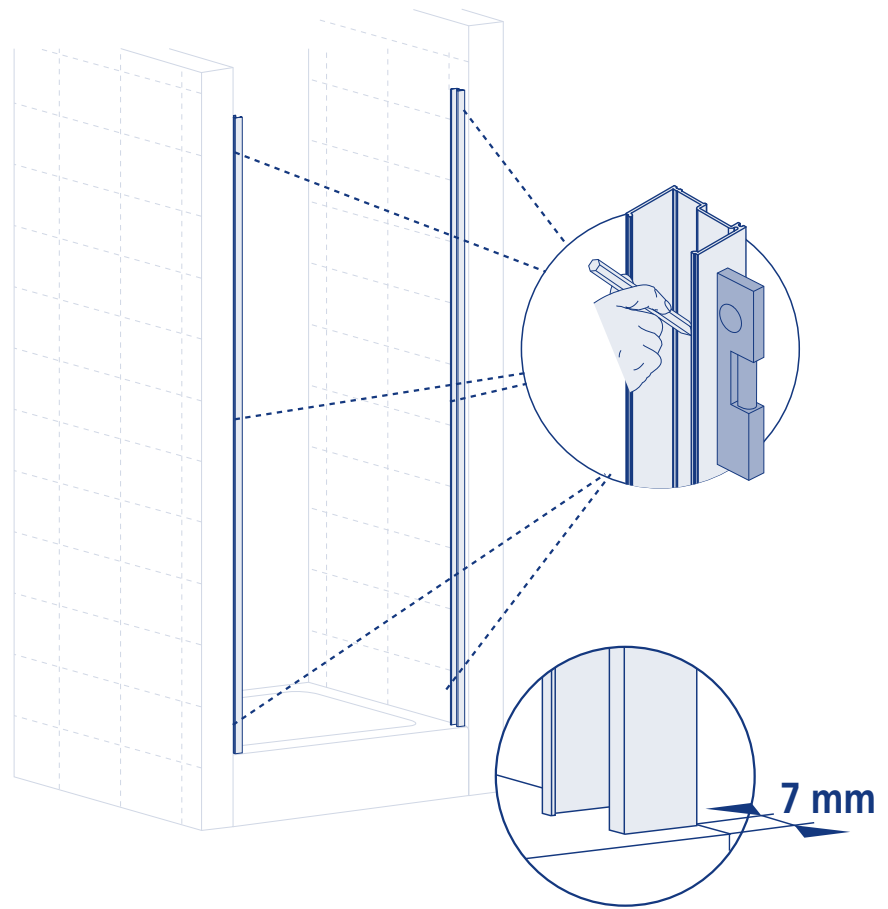

**2**

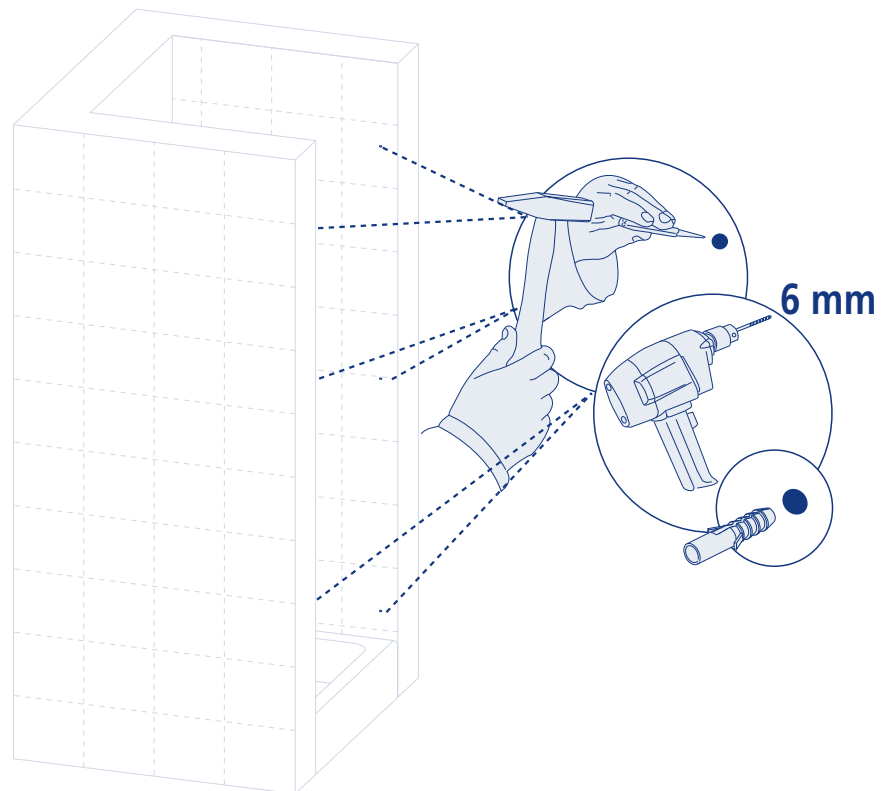

**3** CUST - MUST

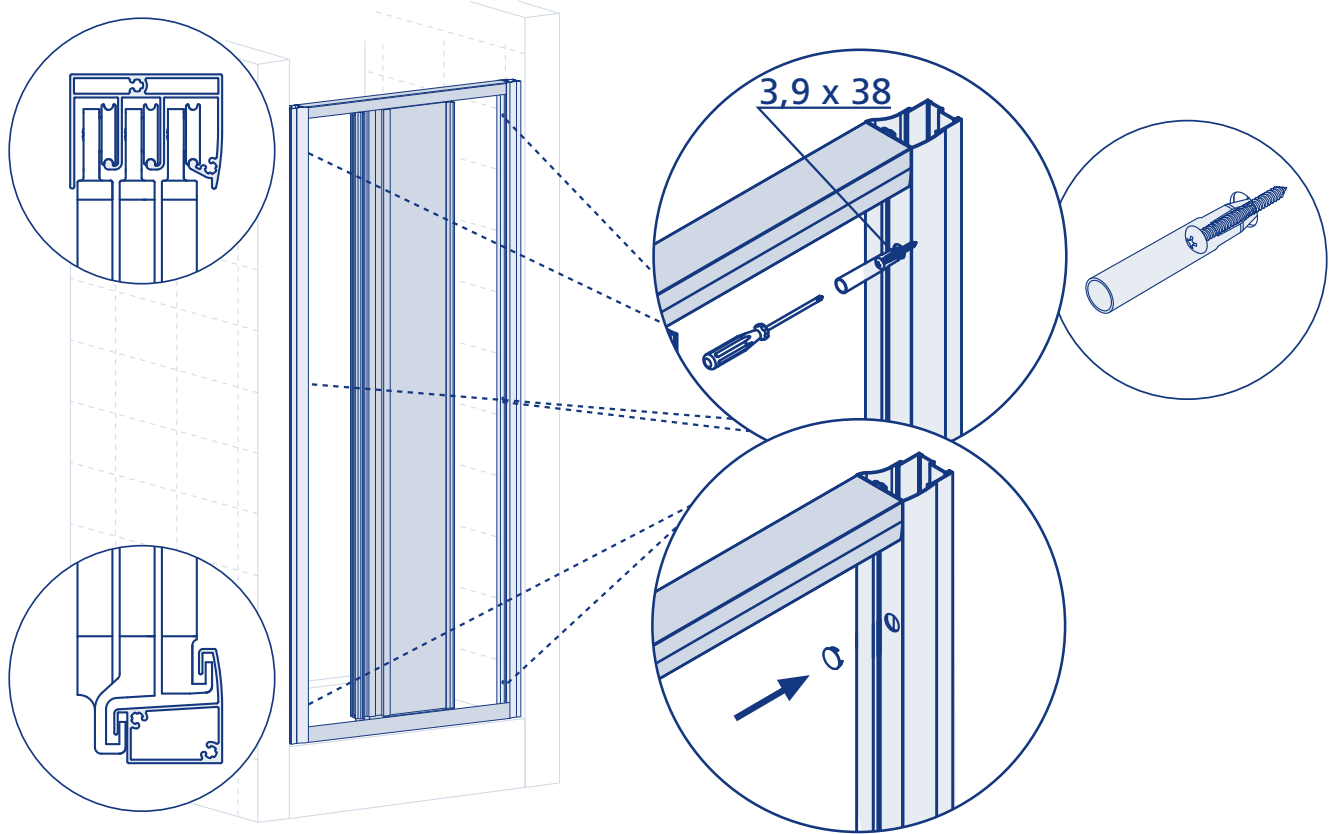

**4**

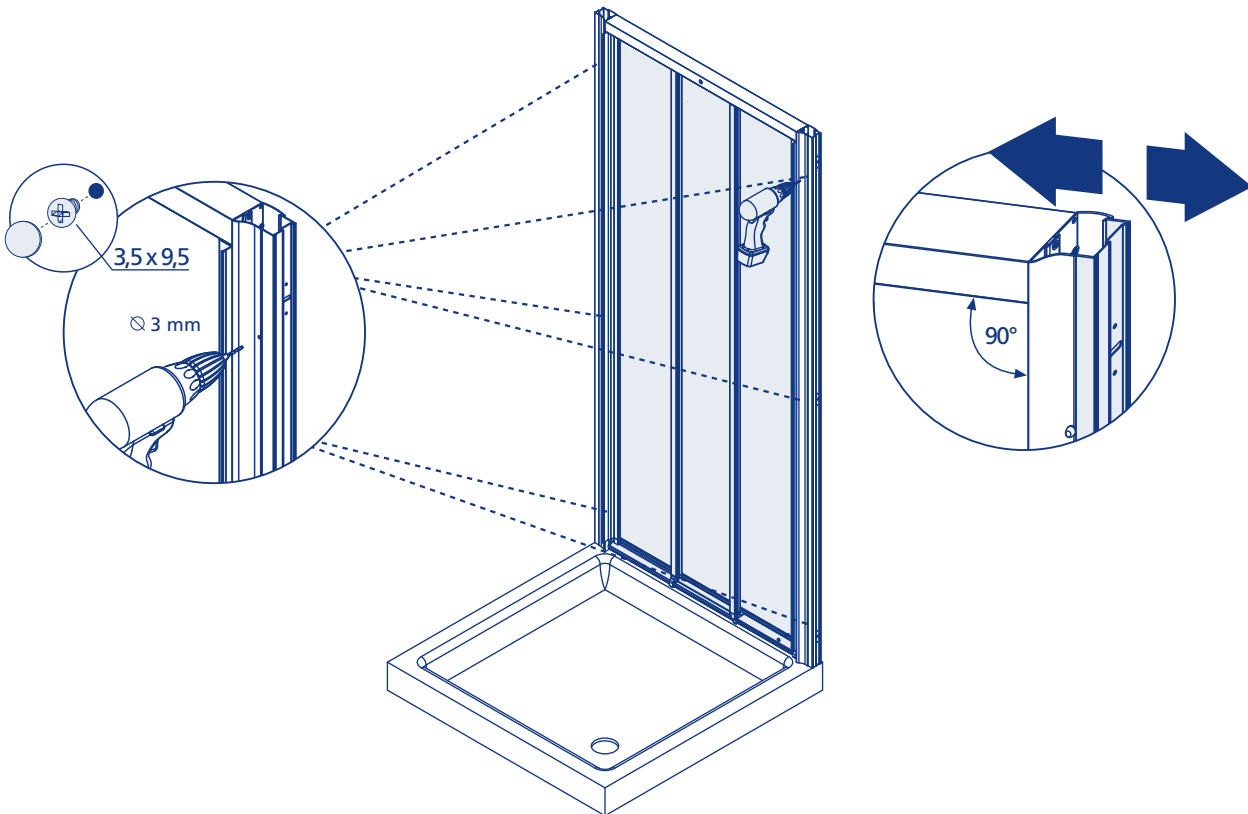

**5** CUST - MUST

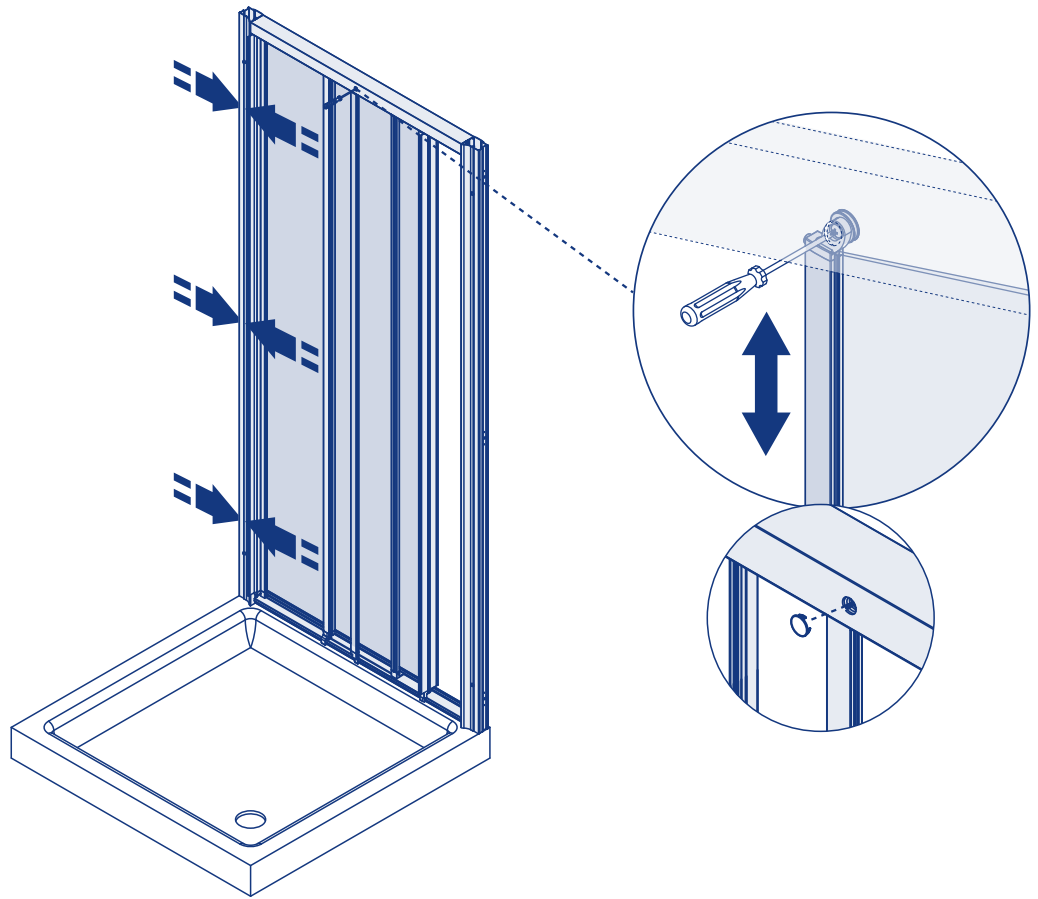

**6**

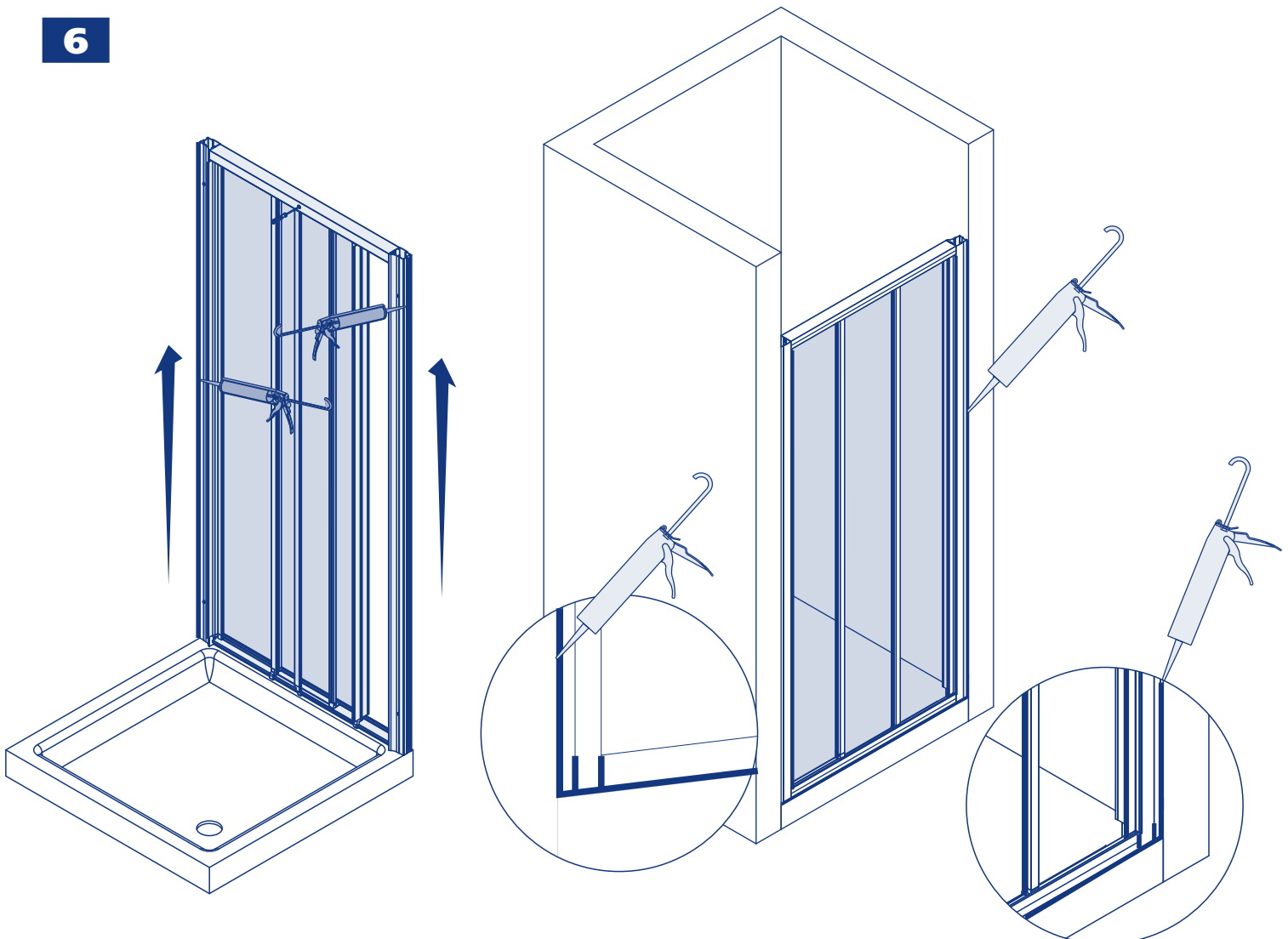

**7** CUST + CUS / MUST + MUS

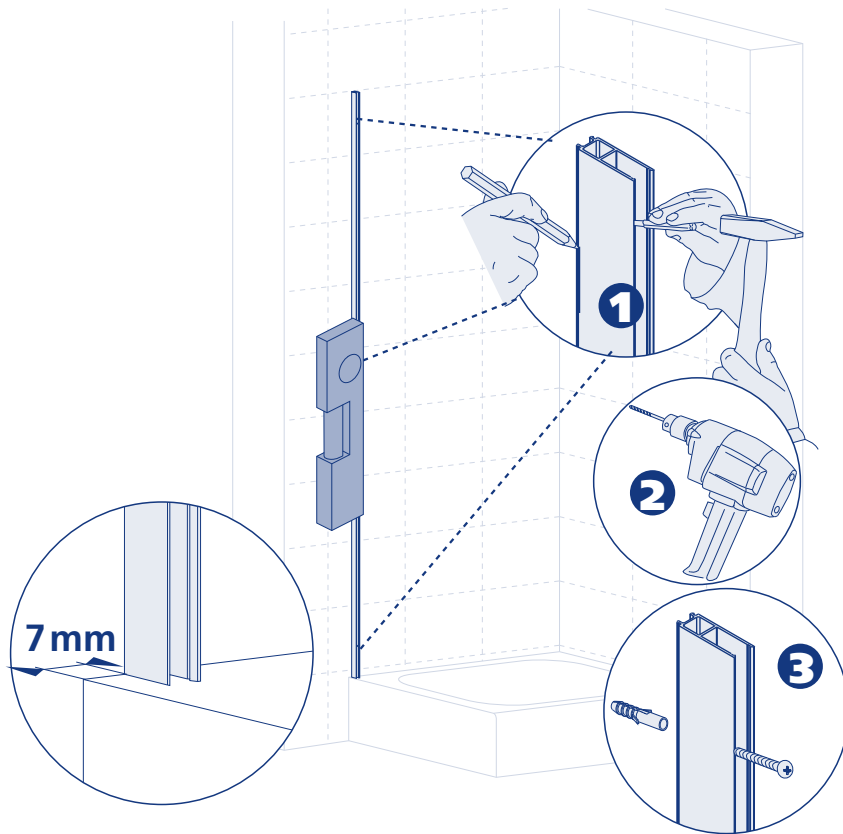

**8**

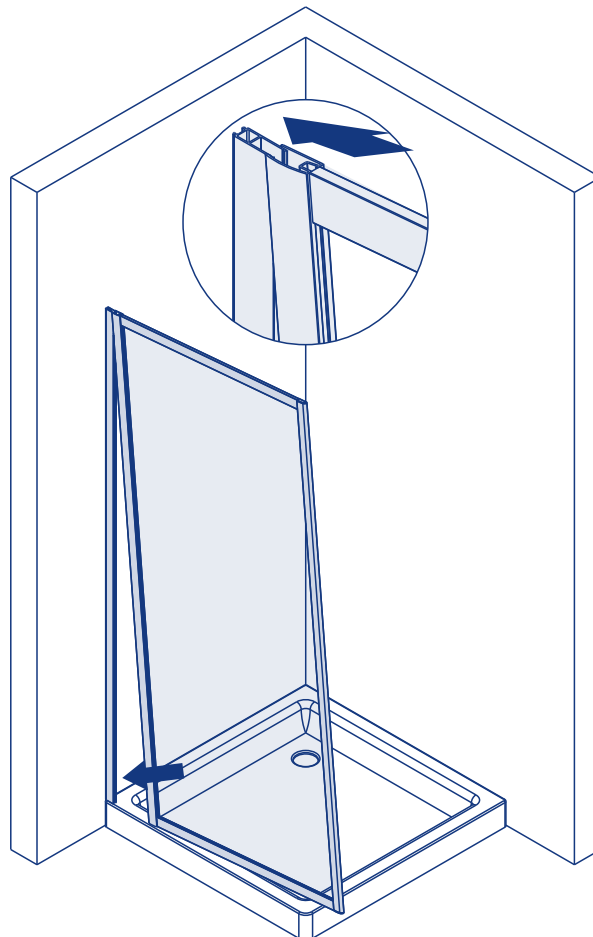

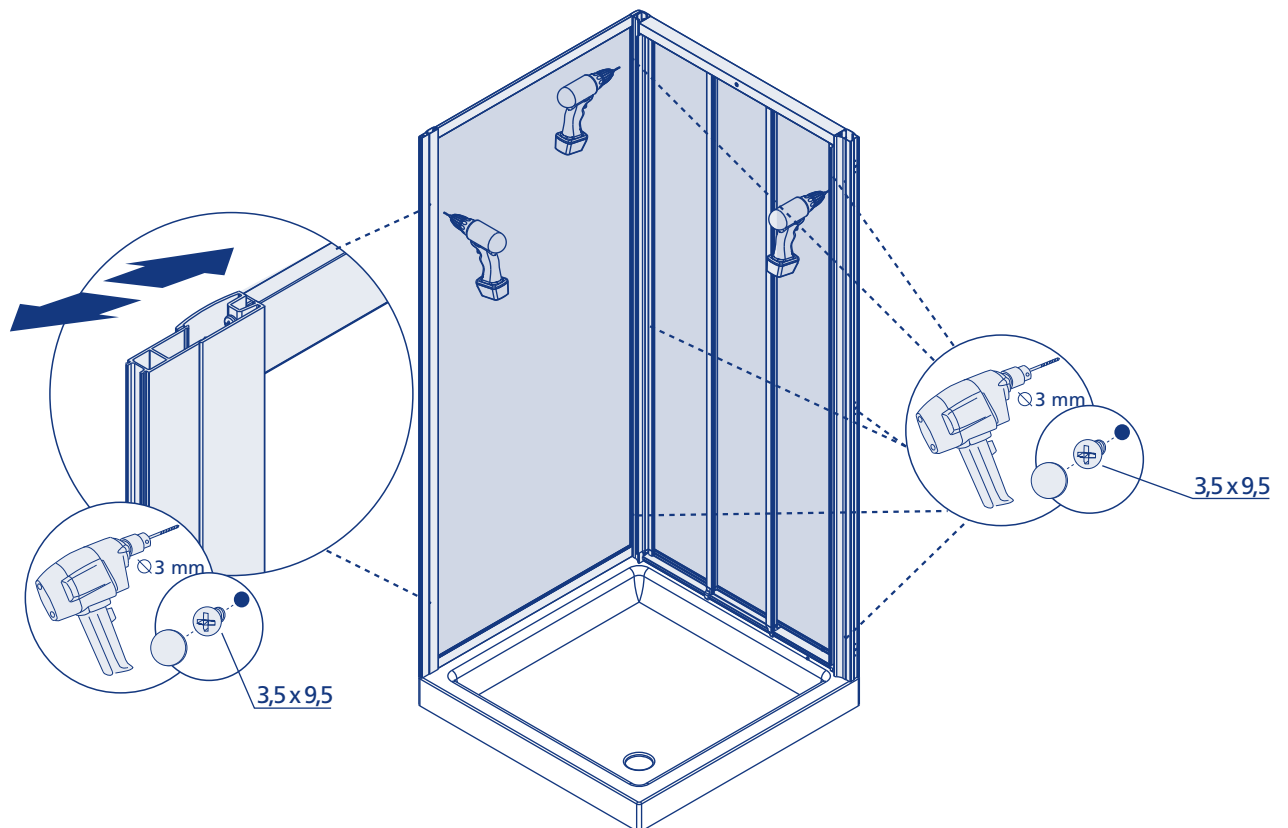
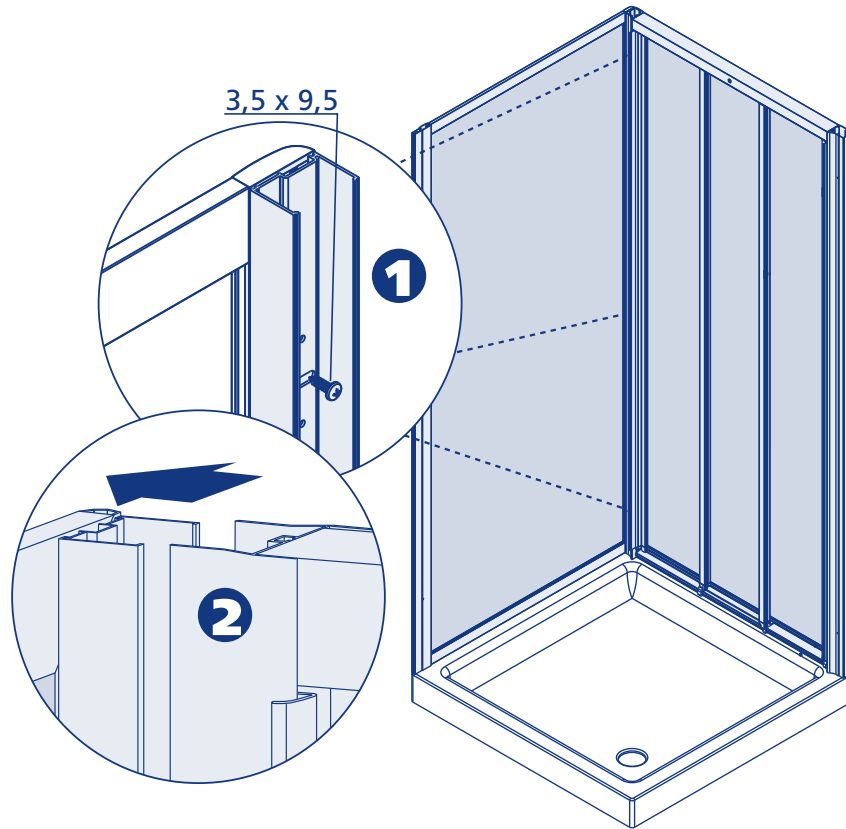

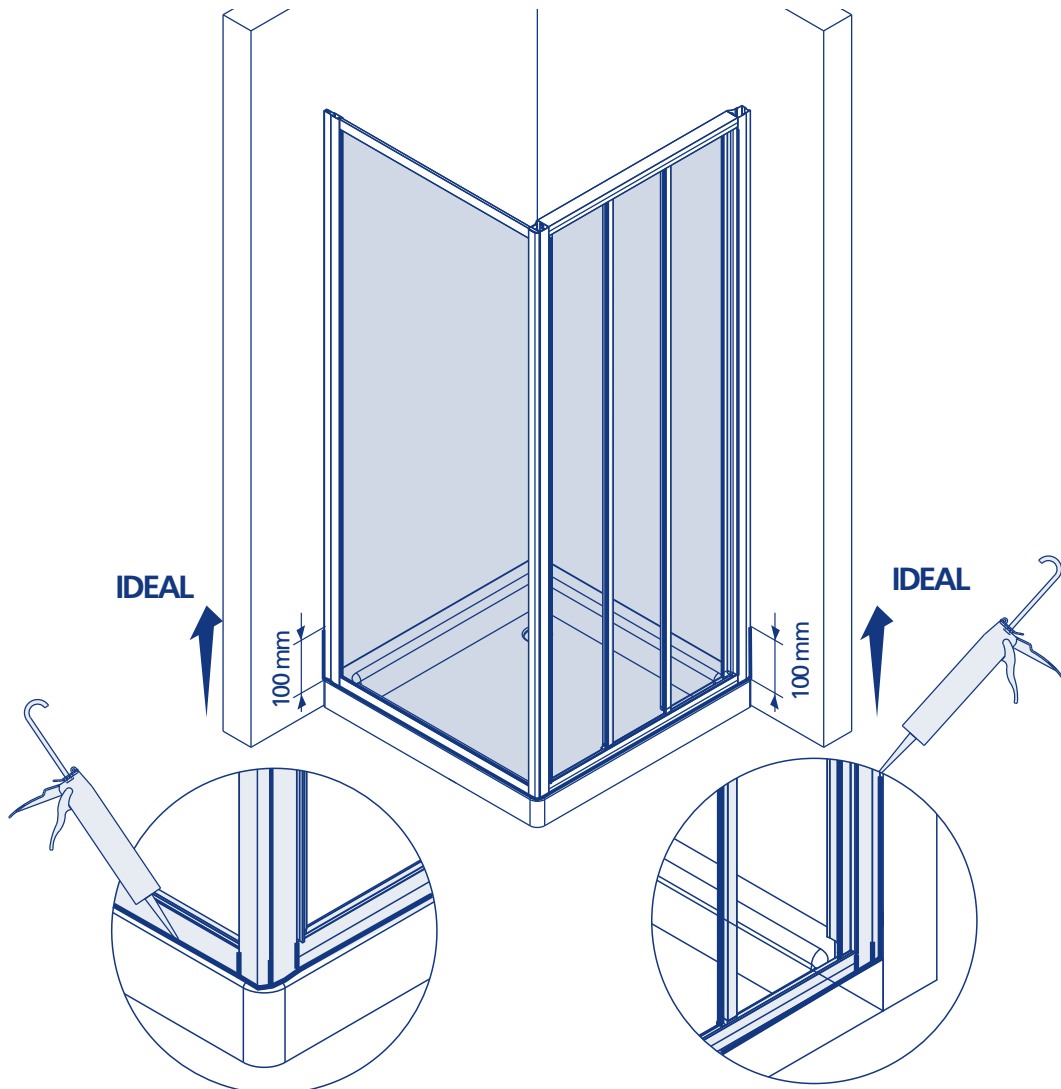
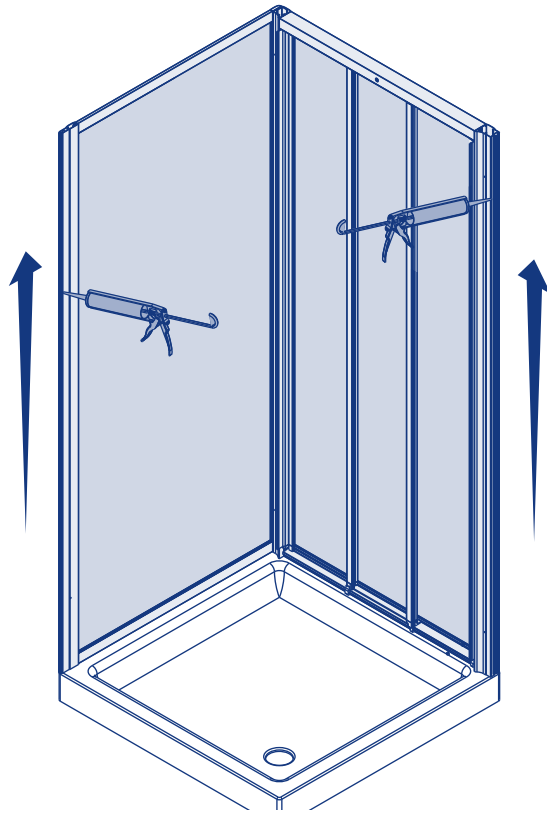

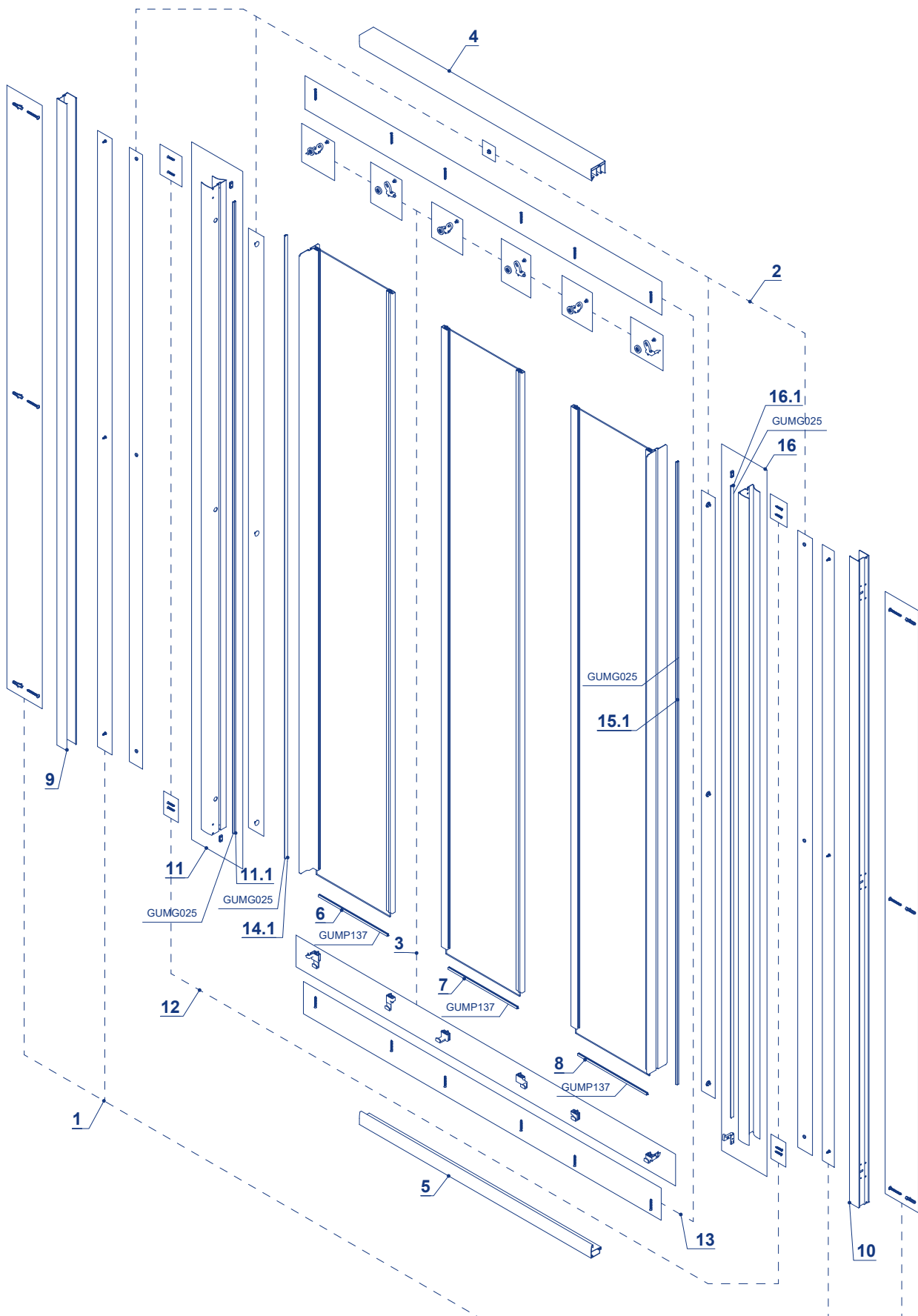

<b>Type:</b>	CUST		P/057
<b>Title:</b>	Schiebetür 3 tlg.		
<b>Drawn by:</b>	RosaJ	STL0309	<b>Rev.:</b> 0
<b>Drawn on:</b>	07.09.2022		



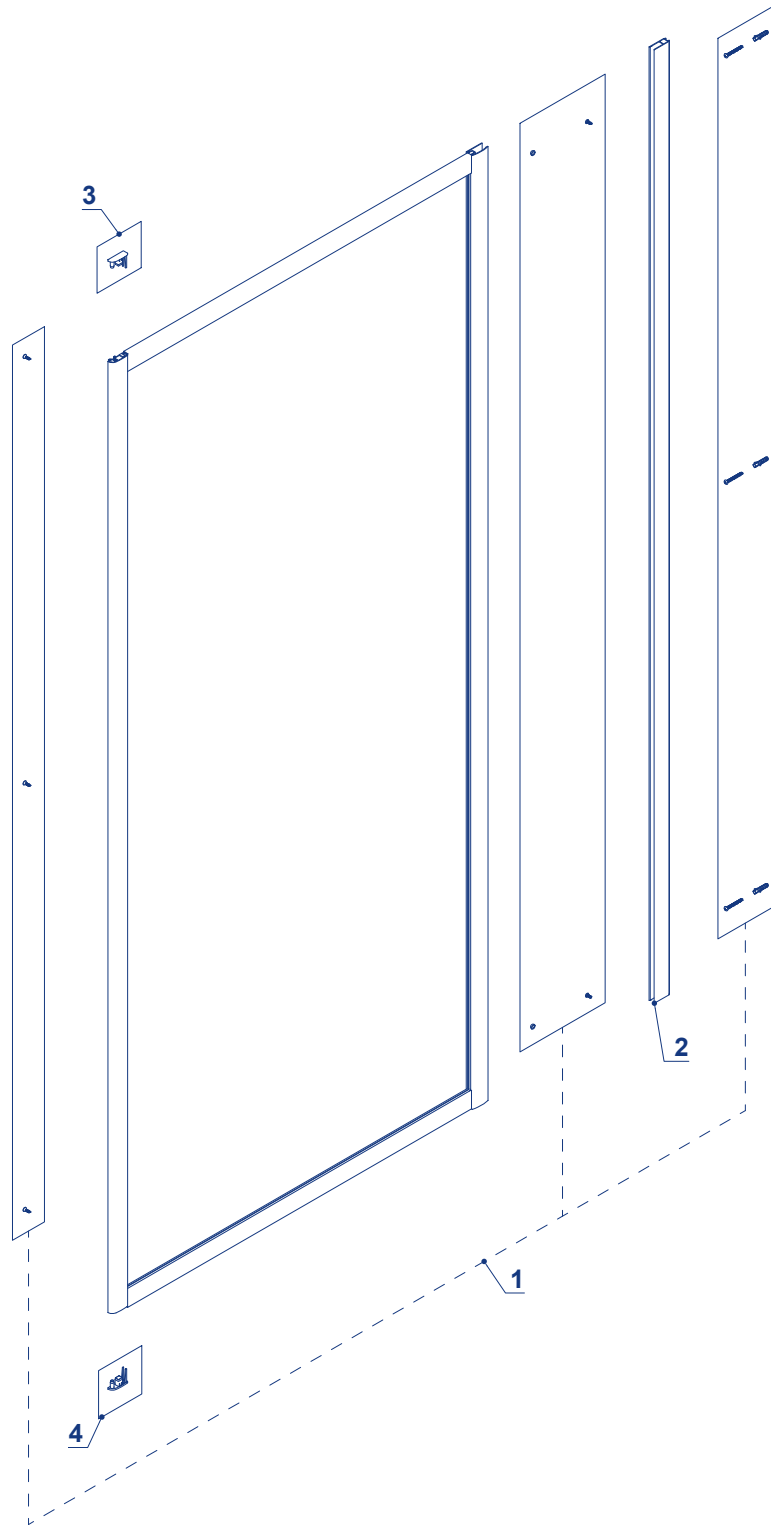

<small>                 19.06.2022                  ROSA                  19.06.2022             </small>		<small>                 19.06.2022                  ROSA                  19.06.2022             </small>		<small>                 www.fenster-systeme.de                  fenster-systeme.de             </small>	P066
<b>Type:</b>		CUS, LS			
<b>Title:</b>		Seitenteil			
Drawn by: RosaJ Drawn on: 19.06.2022	STL0312	Rev.: 0			



**D****Wichtig!**

Bitte überprüfen Sie Ihre Duschkabine vor der Montage auf Transportschäden. Für Schäden an bereits montierten Produkten kann keine Haftung übernommen werden.

Zur Reinigung benutzen Sie ein PH-neutrales Reinigungsmittel oder den von uns empfohlenen Spezialreiniger. Nicht zu verwenden sind Verdüner, sowie alkalische, Lösungsmittel-, säure- und chlorhaltige oder scheuernde Mittel.

**Werkzeuge für die Montage:**

Wasserwaage, Bleistift, Körner, Hammer, Bohrmaschine, Steinbohrer 6mm, Kreuzschraubenzieher, Schraubenzieher, Stahlbohrer 3mm, Silikon.

**1** Die Position der Wandprofile anzeichnen.

**2** Achtung: Kontrollieren Sie die Beschaffenheit der Wand, Licht-, Gas- und Wasserleitungen. Die mit der Kabine mitgelieferten Dübel und Schrauben sind nur für sämtliche Beton- und Mauerwerkbaustoffe geeignet. Für Wände anderer Bauart müssen Sie dafür geeignetes Befestigungsmaterial verwenden. Verwenden Sie nur Silikon oder Dichtungsmasse, welche für die Oberflächen und Materialien geeignet sind, an denen die Duschkabine montiert wird. Die Befestigung an der Wand, die Montage und die Silikonierung der Duschkabine müssen sorgfältig und professionell durchgeführt werden. Falls Fragen bezüglich der Montage entstehen sollten, wenden Sie sich bitte an Ihren Wiederverkäufer.

**3** Die Wandprofile der Tür mit den 6 Schrauben an der Wand befestigen unter Zuhilfenahme des beiliegenden konischen Führungszylinders.

**4** Die Kabine so ausrichten, dass die Ecken 90° bilden, dann die Profile bohren und fixieren.

**5** Zum Einstellen der Schiebeelemente die Schrauben der Laufrollen oben lösen (1), die Schiebeelemente verschieben und die Schrauben erneut festdrehen.

**6** Am Ende der Montage ist die Duschabtrennung lt. Zeichnung zu silikonieren. Achtung vorher die zu silikonierenden Flächen (Glas, Profile, Duschtasse, Boden, etc.) reinigen. Vor Benutzen der Dusche Silikon mindestens 24 Stunden lang aushärten lassen.

**7** Das Wandprofil anzeichnen, bohren und laut Zeichnung anbringen.

**8** Das Fixteil in das Wandprofil einführen.

**9** Wie Punkt 1 bis 3, dann das Ausgleichsprofil an das vordere Rahmenprofil des Fixteils anschrauben.

**10** Fixieren und einstellen wie Punkt 4 und 5.

**11** Am Ende der Montage ist die Duschabtrennung lt. Zeichnung zu silikonieren. Achtung vorher die zu silikonierenden Flächen (Glas, Profile, Duschtasse, Boden, etc.) reinigen. Vor Benutzen der Dusche Silikon mindestens 24 Stunden lang aushärten lassen.

**I****Importante!**

Prima del montaggio controllare se il prodotto ha subito danni di trasporto. Per danni su prodotti già montati non possiamo assumerci alcuna responsabilità.

Per la pulizia utilizzare un detergente con un PH neutrale oppure il detergente neutrale da noi consigliato. Non utilizzare diluenti e/o sostanze alcaline, sostanze contenenti solventi, acidi, cloro o abrasivi.

**Utensili per il montaggio:**

livella, matita, bulino, martello, trapano, punta da muro 6 mm, per acciaio 3 mm, cacciavite a croce, cacciavite piatto, silicone.

**1** Segnare la posizione dei profili a muro.

**2** Attenzione: controlli le condizioni nelle quali si trovano sia la parete che le linee di gas, corrente ed acqua. I tasselli e le viti fornite a corredo alla cabina doccia sono adatti per materiale edile in cemento armato e di costruzione per pareti. Per pareti di tipo costruttivo diverso deve utilizzare materiale di fissaggio in funzione del materiale edilizio. Utilizzi solo silicone o materiale isolante adatto alle superfici sulle quali verrà montata la cabina doccia. Il fissaggio a parete, il montaggio e la siliconatura della cabina doccia devono essere eseguiti in modo preciso e professionale. Se dovesse avere domande in riferimento al montaggio, si rivolga per favore al gestore.

**3** Avvitare i profili a muro della porta con le sei viti mediante l'apposito invito a cono in dotazione.

**4** Regolare la cabina in modo d'avere gli angoli a 90 gradi, quindi forare e fissare il telaio della cabina.

**5** Per regolare le antine, svitare le vite delle ruote in alto, farle scorrere e avitarle nuovamente.

**6** La cabina doccia, una volta concluso il montaggio, deve essere siliconata come da disegno. Attenzione: le superfici interessate (vetro, profili, piatto doccia, pavimento, ecc.) devono prima essere pulite. Prima di utilizzare la doccia devono passare almeno 24 ore!

**7** Segnare, forare e montare il profilo a muro come da disegno.

**8** Inserire il fisso nel profilo a muro.

**9** Vedi punti da 1 a 3, quindi avvitare il profilo di compensazione sul montante anteriore del lato fisso.

**10** Fissare e regolare vedi punti 4 e 5.

**11** La cabina doccia, una volta concluso il montaggio, deve essere siliconata come da disegno. Attenzione: le superfici interessate (vetro, profili, piatto doccia, pavimento, ecc.) devono prima essere pulite. Prima di utilizzare la doccia devono passare almeno 24 ore!

**NL****Belangrijk!**

Vóór montage dient U het artikel op eventuele transport- beschadigingen of fabrieksfouten te controleren. Voor schade aan reeds gemonteerde onderdelen kunnen wij niet aansprakelijk gesteld worden.

Voor de reiniging dient u een PH neutraal reinigingsmiddel of de aanbevolen Sealskin douchereiniger te gebruiken. Geen verdunner, alkalische, zuur, chloor of schurende middelen gebruiken.

**Benodigd gereedschap:**

Kruisschroevendraaier, schroevendraaier, waterpas, potlood, boormachine, steenboor 6mm, staalboor 3mm, silicon.

**1** De positie van het muurprofiel aftekenen.

**2** Let op: Controleer de muur op licht, gas- en waterleidingen. De bij de douchecabine meegeleverde pluggen en schroeven zijn uitsluitend voor beton en steen geschikt. Voor wanden van een ander bouw materiaal dient u daarvoor geschikt bevestigingsmateriaal aan te schaffen. Gebruik uitsluitend siliconen of een andere applicatiekit, welke geschikt is voor het oppervlak en het materiaal wat aan de douchecabine gemonteerd wordt. De bevestiging aan de wand, de montage en het siliconeren van de douchecabine moet zorgvuldig en professioneel worden uitgevoerd. Indien u vragen heeft tijdens de montage wordt vriendelijk verwezen naar uw wederverkoper.

**3** Het muurprofiel van de schuifdeur met 6 schroeven aan de wand bevestigen met behulp van de meegeleverde conisch gevormde cilinder. Deze dient als montagehulp zodat de schroef niet in het profiel kan vallen.

**4** De deur zo plaatsen, zo dat hoeken 90° zijn, dan de profielen boren en fixeren.

**5** Om de schuifelementen te positioneren, dient men de schroeven van de runners los te draaien (1), de schuifelementen verschuiven en vervolgens de schroeven weer aandraaien.

**6** Nadat de douchecabine is gemonteerd, dient deze te worden afgekit volgens de tekening. Let op dat de oppervlaktes welke gekit worden (glas, profiel, douchebak/vloer etc.) ontvet worden. Voordat de douche in gebruik genomen kan worden, dient de kit tenminste 24 uur te worden uitgehard.

**7** Het muurprofiel aftekenen, boren en volgens tekening plaatsen.

**8** De zijwand in het muurprofiel plaatsen.

**9** Zoals punt 1-2 t/m 3, vervolgens het geleidingsprofiel aan het raamprofiel van de zijwand vastschroeven.

**10** Vastschroeven en afstellen als punt 4 en 5.

**11** Nadat de douchecabine is gemonteerd, dient deze te worden afgekit volgens de tekening. Let op dat de oppervlaktes welke gekit worden (glas, profiel, douchebak/vloer etc.) ontvet worden. Voordat de douche in gebruik genomen kan worden, dient de kit tenminste 24 uur te worden uitgehard.





### Important!

Before assembling the shower, please control if the product has been damaged by the transport. We don't assume responsibility for damaged products which are already assembled. For cleaning use a pH-neutral cleaning agent or the special cleaner recommended by us. Not to use any solvents, as well as alkaline, solvent -, acid- and chloric or scrubbing agents.

### Required assembly tools:

Water level, pencil, hammer, drill, drill 6 mm, cross-shaped screwdriver, screwdriver, steeldrill 3mm, silicon.

- 1 Mark the position of the wall profiles.
- 2 Attention: please ensure to check the wall condition and the position of electrical wiring, gas and water piping. Plugs and screws, provided with the shower enclosure, are only suitable for masonry walls. For different wall construction and material types, please use the appropriate fixing means. Use only sealants suitable for the surfaces and materials on which the shower enclosure will be installed. Erection, installation, fixing on the wall and sealing of the shower enclosure must be properly done according to good practice. In case of doubt on erection and installation procedures, please contact the reseller.
- 3 Fix the vertical profiles on the wall using the six screws with the help of the provided cone-shaped tool.
- 4 Adjust the enclosure until the profiles corners are right-angled, then drill and screw the enclosure frame.
- 5 To adjust the doors, untighten the screw of the upper roller, adjust the height and tighten it back.
- 6 Once the shower enclosure is assembled, it must be isolated with silicone according to the drawings. Attention: Please assure that the surfaces used to isolate (glass, profiles, shower tray, floor, etc.) is clean. Please wait for 24 hours till the silicone is dry before using it.
- 7 Mark, drill and screw the profile on the wall as indicated in the drawing.
- 8 Insert the fixed side panel into the wall profile.
- 9 Perform the steps from 1 to 3, then screw the compensation profile on the front vertical profile of the fixed panel.
- 10 Fix and adjust as indicated in the steps 4 and 5.
- 11 Once the shower enclosure is assembled, it must be isolated with silicone according to the drawings. Attention: Please assure that the surfaces used to isolate (glass, profiles, shower tray, floor, etc.) is clean. Please wait for 24 hours till the silicone is dry before using it.



### Attention!

Avant de commencer les opérations de montage, assurez-vous que votre cabine n'a subi aucun dommage durant le transport. Les réclamations pour cause de dommage ne peuvent être acceptées lorsque la cabine est déjà placée. Pour nettoyer veuillez utiliser s'il vous plaît un produit de nettoyage avec pH neutre ou le produit spéciale recommandé par nous. N'utilisez pas des solvants, ainsi qu'alcalins, acides ou produits avec du chlore ou agressif.

### Outils requis:

tournevis criciforme, niveau à bulle, crayon, perceuse, mèche de 6 mm pour la pierre, mèche da 3 mm pour l'acier et silicon.

- 1 Marquer la position des profils au mur.
- 2 Attention: il est important de vérifier l'absence de canalisations d'eau, de gaz ou de câbles électriques dans le mur. Les chevilles et vis fournies avec la cabine ne sont appropriées pour tous les matériaux de maçonnerie et bétons. Pour des murs réalisés avec d'autres matériaux veuillez utiliser pour cela du matériel de fixation approprié. N'utilisez que du silicone ou un produit d'étanchéité qui est approprié aux surfaces et matériaux, auxquels la cabine douche sera installée. La fixation au mur, l'assemblage et le silicongage de la cabine de douche doivent être mis en oeuvre soigneusement et professionnellement. Si des questions devaient naître concernant l'assemblage, veuillez vous adresser à votre détaillant.
- 3 Visser les profils au mur avec les six vis au moyen de l'appropriée invitation à cône en dotation.
- 4 Régler la cabine pour avoir les angles à 90 degrés, donc percer et fixer le cadre de la cabine.
- 5 Pour régler les éléments coulissants, dévisser en haute les roulements (1), en déplaçant les éléments et les fermer de nouveau.
- 6 La cabine de douche, une fois que l'assemblage est terminé, doit être siliconée selon le dessin. Attention: les surfaces intéressées (verre, profils, receveur de douche, sol, etc.) doivent d'abord être nettoyées. Avant d'utiliser la cabine de douche attendre au moins 24 heures!
- 7 Marquer, percer et monter le profil au mur comme dessiné.
- 8 Insérer l'élément fixe dans le profil au mur.
- 9 Voir points de 1 à 3, donc visser le profil de compensation sur le montant antérieur de l'élément fixe.
- 10 Fixer et régler voir points de 4 à 5.
- 11 La cabine de douche, une fois que l'assemblage est terminé, doit être siliconée selon le dessin. Attention: les surfaces intéressées (verre, profils, receveur de douche, sol, etc.) doivent d'abord être nettoyées. Avant d'utiliser la cabine de douche attendre au moins 24 heures!



### Importante!

Antes del montaje controlar si el producto tiene daños de transporte. Para daños a productos ya montados no asumamos alguna responsabilidad. Limpiar cada semana con agua y jabón, no utilizar diluentes, detergentes rasguantes, bencina, ... Para la limpieza utilizar un detergente con un PH neutral o el detergente neutral recomendado de duka. No utilizar diluentes y/o substancias alcalinas, substancias que contienen solventes, ácidos, cloro o materias abrasivas.

### Herramientas por el montaje:

Nivel, lápiz, puntero, martillo, tallador, punta de 6 mm, 3 mm por acero, destornillador a cruz, destornillador plano y silicón.

- 1 Señalar la posición de los perfiles a pared.
- 2 Atención: controlar por favor las condiciones de las paredes y la ubicación de líneas de gas, energía y agua. Los tacos y los tornillos enviados juntos a la mampara son adecuados para material edil en cemento y para material de construcción de paredes. Para paredes realizadas con material constructivo diferente tiene que utilizar material de fijación en función del material de construcción. Utilizar solo silicón o material de insulación adaptado a las superficies sobre las que se fija la mampara. La fijación a pared, el montaje y la siliconatura de la mampara tienen que ser hechas en manera precisa y profesional. Si tiene preguntas al respecto del montaje, las rogamos de contactar el distribuidor.
- 3 Atornillar los perfiles de compensación de la puerta con los seis tornillos y mediante los catalizadores.
- 4 Regular la mampara hasta tener los ángulos a 90°. Después taladrar y fijar el marco de la mampara.
- 5 Para regular las hojas destornillar el tornillo de las ruedillas que están arriba. Mover las hojas y atornillar otra vez.
- 6 La cabina de ducha, una vez ha concluido su instalación, debe ser sellada con silicona como se indica en el diseño. Atención: las superficies en contacto con la silicona (cristal, perfiles, plato de ducha, pavimento, etc.) se deben limpiar con anterioridad. Antes de utilizar la cabina de ducha, deben pasar al menos 24 horas.
- 7 Señalar, taladrar y fijar el perfil a pared como dibujado.
- 8 Inserir el lado fijo en el perfil de compensación a pared.
- 9 Como en los puntos desde 1 hasta 3 atornillar el perfil de compensación en el perfil vertical anterior del lado fijo.
- 10 Fijar y regular como en los puntos 4 y 5.
- 11 La cabina de ducha, una vez ha concluido su instalación, debe ser sellada con silicona como se indica en el diseño. Atención: las superficies en contacto con la silicona (cristal, perfiles, plato de ducha, pavimento, etc.) se deben limpiar con anterioridad. Antes de utilizar la cabina de ducha, deben pasar al menos 24 horas.



**Ważne!**

Przed rozpoczęciem montażu kabinę należy sprawdzić pod kątem ewentualnych uszkodzeń transportowych. Nie ponosi się odpowiedzialności za szkody wykryte na własnie montowanych produktach.

Do mycia i pielęgnacji proszę używać środków czyszczących o odczynie PH obojętnym lub polecany przez nas specjalny preparat. Nie należy stosować rozpuszczalników, jak również preparatów alkalicznych, kwaśnych, zawierających chlor lub posiadających właściwości ściernie.

**Narzędzia niezbędne do montażu:** poziomicą, ołówek, punktak, młotek, wiertarka, wiertło do kamienia 6 mm, śrubokręt krzyzakowy, śrubokręt, wiertło do stali 3 mm.

**1** Zaznaczyć położenie profilu przyściennego.

**2** Uwaga! Proszę sprawdzić jakość i stan ściany oraz przebieg instalacji elektrycznej, gazowej i wodnej. Dostarczone w komplecie z kabiną kołki rozporowe i wkręty nadają się wyłącznie do ścian murowanych. Do ścian wykonanych w systemie lekkiej zabudowy lub innych należy zastosować odmiennie systemy mocowań. Proszę zwrócić uwagę na to, aby zastosowany został rodzaj silikonu właściwy dla powierzchni na jakiej zamontowano kabinę. Montaż kabiny i jej uszczelnienie musi zostać wykonane zgodnie z instrukcją! W wypadku wątpliwości prosimy zwrócić się o pomoc do dystrybutora lub naszego przedstawicielstwa.

**3** Profile ścienne drzwi przymocować 6 śrubami do ściany przy pomocy objętych dostawą kluczy cylindrycznych.

**4** Ustawić kabinę tak, żeby uzyskać kąt 90° następnie przewiercić profile i unieruchomić je wkrętami.

**5** W celu ustawienia elementów przesuwnych zwolnić rolki u góry (1), przesunąć ustawiane części kabiny a następnie spowrotem dokręcić śruby.

**6** Po zakończeniu montażu należy kabinę uszczelnić silikonem zgodnie z instrukcją. Uwaga! Przedtem wszystkie silikonowane powierzchnie (szkło, profile, brodzik, płytki) należy oczyścić. Przed pierwszym natryskiem pozostawić silikon na 24 godziny do wyschnięcia.

**7** Zaznaczyć położenie profilu przyściennego, nawiercić i ustawić zgodnie z rysunkiem.

**8** Wprowadzić element stały w profil przyścienny.

**9** Wie Punkt 1 bis 3, dann das Ausgleichsprofil an das vordere Rahmenprofil des Fixteils anschrauben.

**10** Zamocować i wyregulować jak w punktach 4 i 5.

**11** Po zakończeniu montażu należy kabinę uszczelnić silikonem zgodnie z instrukcją. Uwaga! Przedtem wszystkie silikonowane powierzchnie (szkło, profile, brodzik, płytki) należy oczyścić. Przed pierwszym natryskiem pozostawić silikon na 24 godziny do wyschnięcia.





- D** *Der Produzent behält sich jederzeit das Recht, ohne Vorbescheid Abänderungen vorzunehmen.*
- I** *Il produttore si riserva il diritto di apportare modifiche al prodotto senza preavviso.*
- NL** *De producent houdt zich het recht voor, ten alle tijde zonder tegenbericht, veranderingen door te voeren.*
- GB** *The producer reserves the right to modify the product at any time without prior notice.*
- F** *Le producteur se réserve le droit de modifier le produit sans aucun préavis.*
- E** *El productor se reserva el derecho de aportar modificaciones al producto sin previo aviso.*
- PL** *Producent zastrzega sobie prawo do wprowadzania zmian bez uprzedniego powiadamiania.*

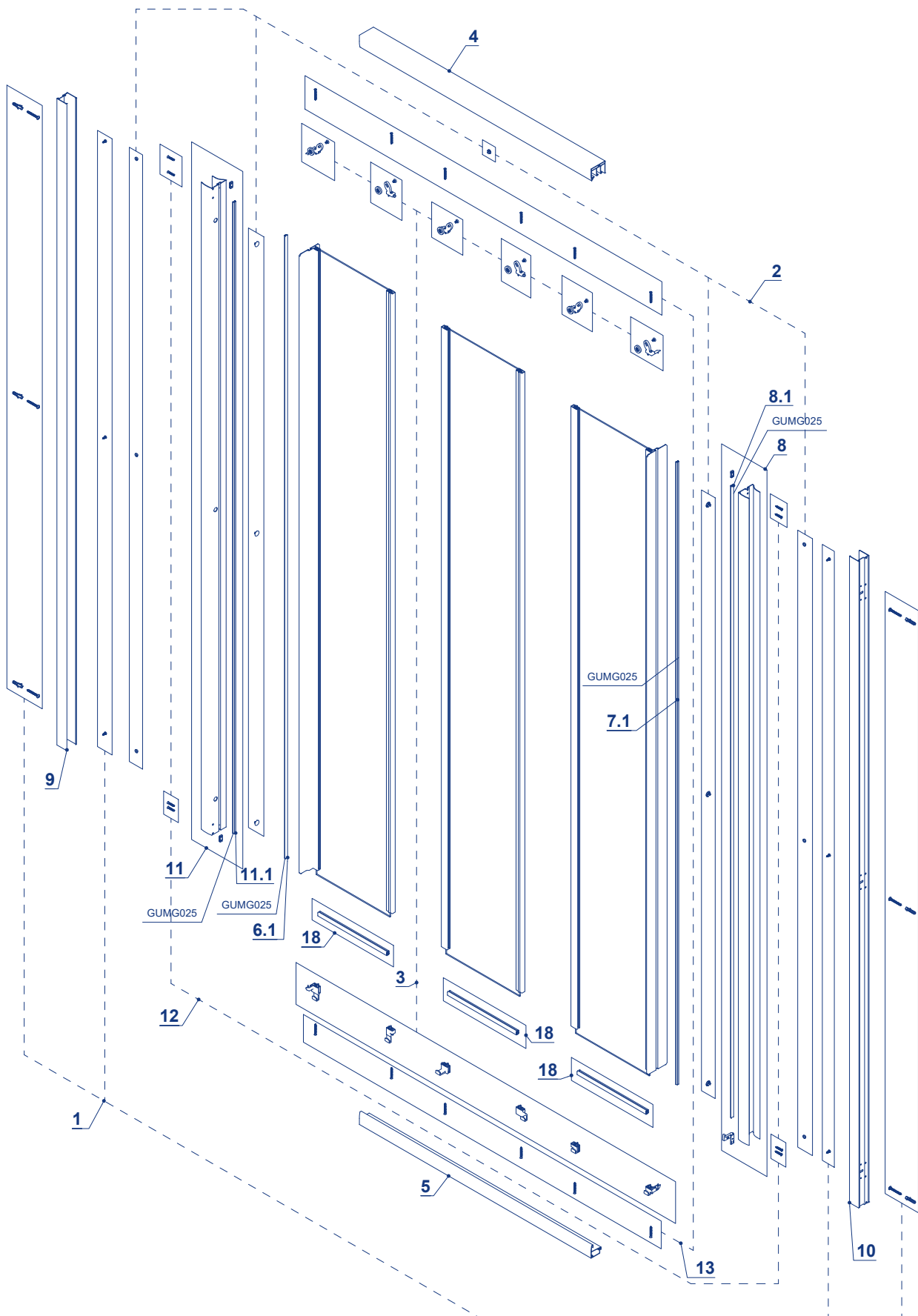

<b>Type:</b>	MUST		P.140
<b>Title:</b>	Schiebetür 3 tlg.		
<b>Drawn by:</b>	RosaJ	STL0334	<b>Rev.:</b> -
<b>Drawn on:</b>	01.02.2023		

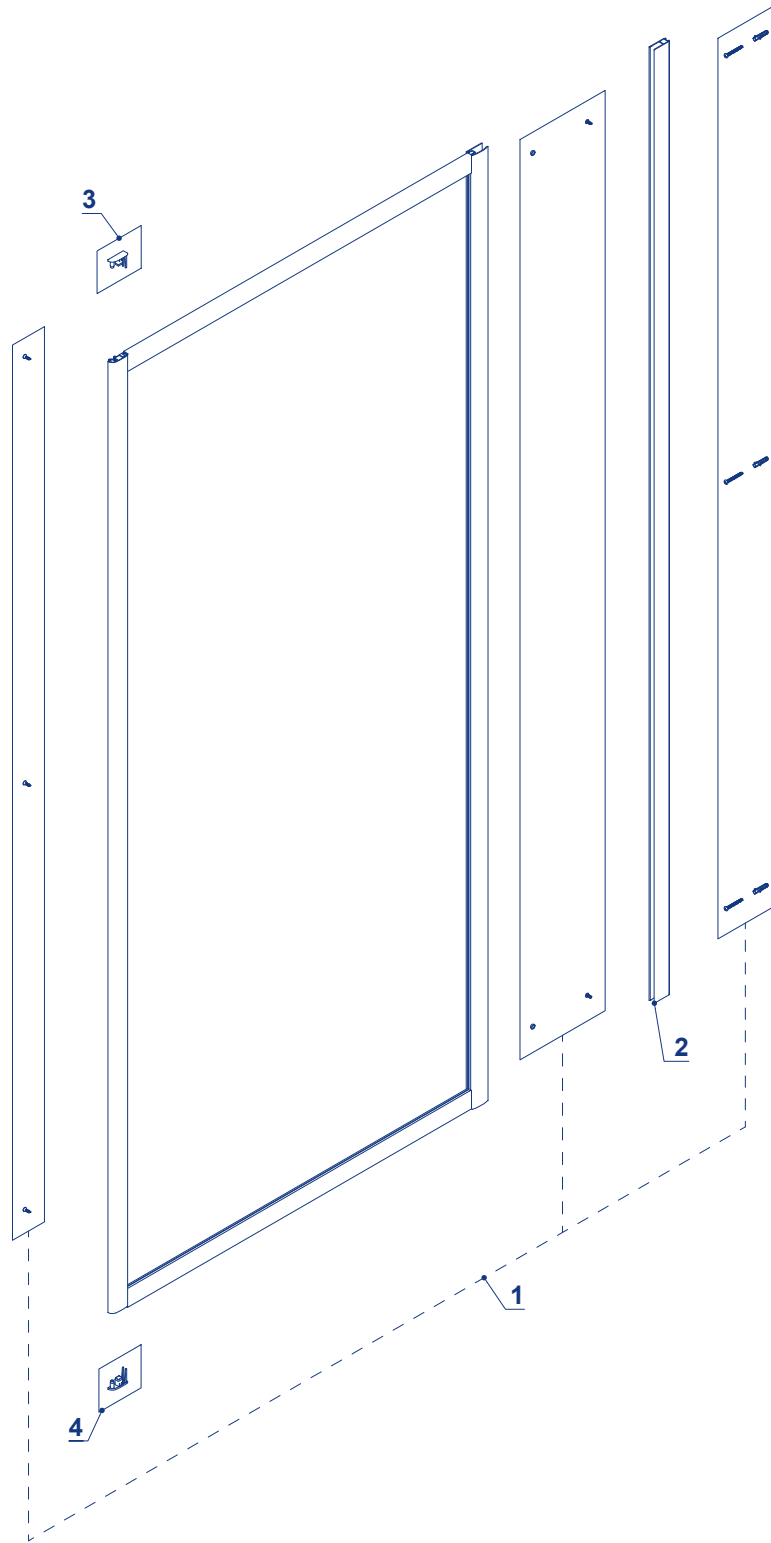

<small>         1. 2. 3. 4. 5. 6. 7. 8. 9. 10. 11. 12. 13. 14. 15. 16. 17. 18. 19. 20. 21. 22. 23. 24. 25. 26. 27. 28. 29. 30. 31. 32. 33. 34. 35. 36. 37. 38. 39. 40. 41. 42. 43. 44. 45. 46. 47. 48. 49. 50. 51. 52. 53. 54. 55. 56. 57. 58. 59. 60. 61. 62. 63. 64. 65. 66. 67. 68. 69. 70. 71. 72. 73. 74. 75. 76. 77. 78. 79. 80. 81. 82. 83. 84. 85. 86. 87. 88. 89. 90. 91. 92. 93. 94. 95. 96. 97. 98. 99. 100.       </small>		<small>         1. 2. 3. 4. 5. 6. 7. 8. 9. 10. 11. 12. 13. 14. 15. 16. 17. 18. 19. 20. 21. 22. 23. 24. 25. 26. 27. 28. 29. 30. 31. 32. 33. 34. 35. 36. 37. 38. 39. 40. 41. 42. 43. 44. 45. 46. 47. 48. 49. 50. 51. 52. 53. 54. 55. 56. 57. 58. 59. 60. 61. 62. 63. 64. 65. 66. 67. 68. 69. 70. 71. 72. 73. 74. 75. 76. 77. 78. 79. 80. 81. 82. 83. 84. 85. 86. 87. 88. 89. 90. 91. 92. 93. 94. 95. 96. 97. 98. 99. 100.       </small>		<small>         1. 2. 3. 4. 5. 6. 7. 8. 9. 10. 11. 12. 13. 14. 15. 16. 17. 18. 19. 20. 21. 22. 23. 24. 25. 26. 27. 28. 29. 30. 31. 32. 33. 34. 35. 36. 37. 38. 39. 40. 41. 42. 43. 44. 45. 46. 47. 48. 49. 50. 51. 52. 53. 54. 55. 56. 57. 58. 59. 60. 61. 62. 63. 64. 65. 66. 67. 68. 69. 70. 71. 72. 73. 74. 75. 76. 77. 78. 79. 80. 81. 82. 83. 84. 85. 86. 87. 88. 89. 90. 91. 92. 93. 94. 95. 96. 97. 98. 99. 100.       </small>	
<b>Type:</b>		<b>MUS, KS</b>		Kopie von F066	
<b>Title:</b>		Seiten teil			
Drawn by:	RosaJ	STL0337	<b>Rev.:</b>	-	
Drawn on:	19.06.2022				