

# gallery 3000

TRADITION MODERNE VIVRE  
TRADITIE MODERN LEVEN

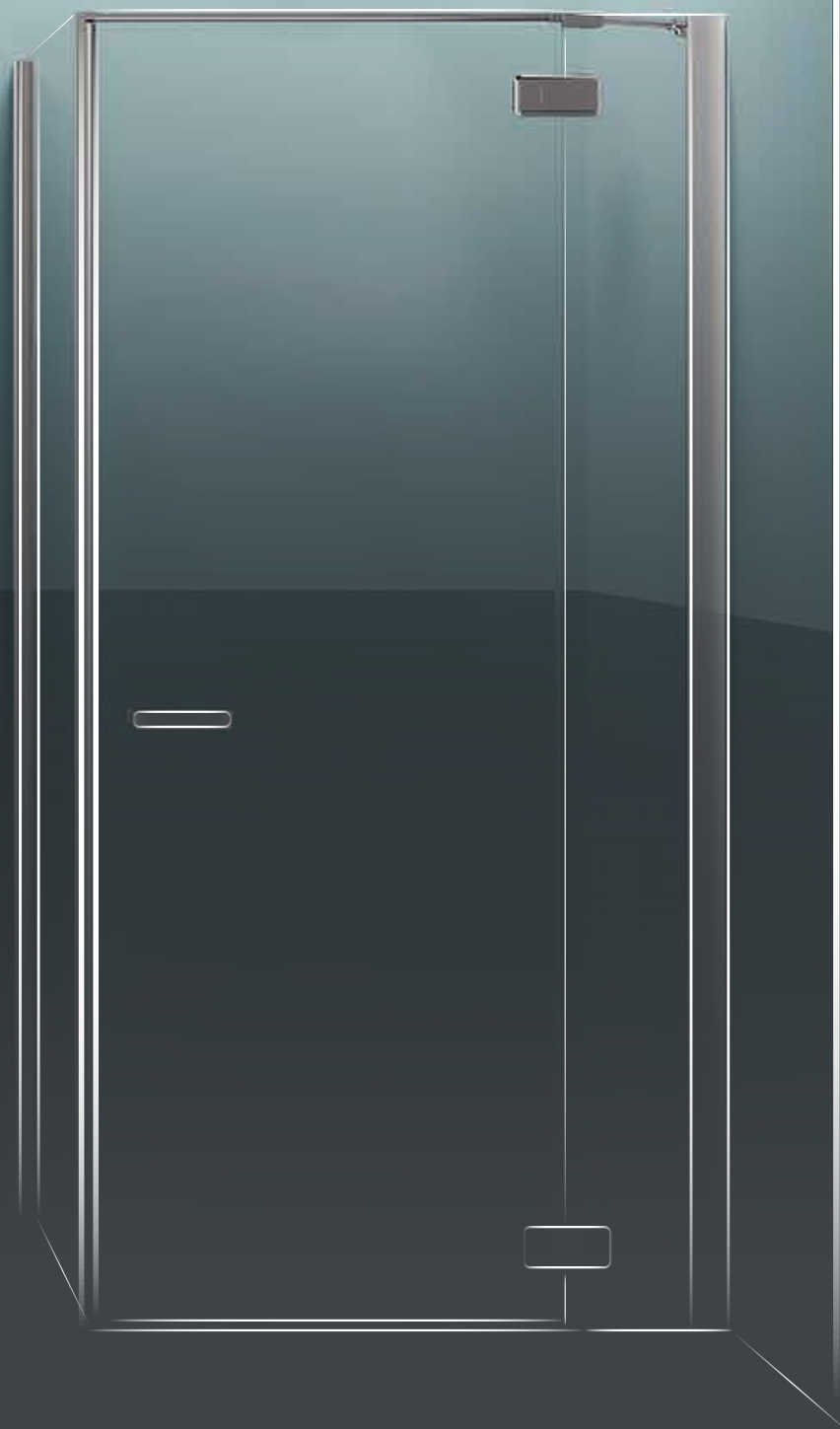

 **duka**<sup>®</sup>





# gallery 3000

TRADITION MODERNE VIVRE

TRADITIE MODERN LEVEN

La série de modèles gallery 3000 new conjugue des valeurs traditionnelles avec la technologie la plus moderne. Modeste et pourtant spéciale - une composition unique avec des proportions harmonieuses donne aux modèles une expression extraordinaire et souligne leur légèreté. La gallery 3000 new convainc par ses lignes claires et son élégance simple et s'intègre parfaitement dans toutes les ambiances. Discrète et impressionnante - la solution parfaite pour tous ceux qui vivent leur cabine de douche comme un accessoire de salle de bains de tous les jours, mais pas pour autant ordinaire.

De nieuwe serie gallery 3000 combineert de traditionele waarden met de modernste techniek. Eenvoudig maar bijzonder. De combinatie van goed gedefinieerde, geometrische vormen en harmonieuze verhoudingen geeft de cabines een bijzondere esthetiek en onderstreept de lichtheid ervan. Dankzij de lineariteit past de nieuwe gallery perfect in elke badkamer. Discreet maar met een groots effect: de geschikte oplossing voor wie de douchecabine niet alleen ziet als een dagelijks ritueel, maar ook als een inrichtingselement van de badkamer.



Découvrir gallery 3000  
[www.duka.it/gallery3000](http://www.duka.it/gallery3000)

Ontdek gallery 3000  
[www.duka.it/gallery3000](http://www.duka.it/gallery3000)



## UNE HISTOIRE DE RÉUSSITE CONTINUE

Nouvelles technologies, nouveaux points forts, la qualité habituelle ! La gallery 3000 new est un modèle classique nouvellement interprété dans la salle de bains, il offre un maximum de fonctionnalité et d'esthétique. Une technologie de pointe et des détails innovants garantissent une utilisation simple et un nettoyage facile. Trois méthodes d'installation et un choix de différentes variantes de verres : cette série de modèles offre une large palette de produits répondant à vos préférences et souhaits individuels. **Dans les pages suivantes, laissez-vous inspirer par le design, les points forts techniques ainsi que les différentes possibilités de la nouvelle série de modèles et trouvez votre gallery !**

## EEN BLIJVEND SUCCESVERHAAL

Nieuwe techniek, nieuwe highlights, met de reeds bekende en geëerde kwaliteit! De nieuwe gallery 3000 is een moderne interpretatie van een klassieker voor de badkamer met het juiste evenwicht tussen functionaliteit en esthetiek. De geavanceerde techniek en de innovatieve details garanderen gebruiksvriendelijkheid en een eenvoudige reiniging. Drie installatie manieren en verschillende types glas maken de serie zeer veelzijdig en laten veel ruimte voor individuele wensen en voorkeuren. **Op de volgende pagina's vindt u meer informatie over de nieuwe modellen, die u zal helpen om uw gallery te vinden!**

---

page/pagina 6

### DESIGN & HIGHLIGHTS

page/pagina 18

### VERSION AVEC PROFILÉ MURAL / UITVOERING MET MUURPROFIELEN

page/pagina 28

### VERSION SANS PROFILÉ / UITVOERING ZONDER PROFIELEN

page/pagina 44

### VERSION AVEC PROFILÉ INTÉGRÉ DANS LE MUR / UITVOERING MET INBOUWPROFIELEN

page/pagina 54

### ARTICLES / PRODUCTAANBOD

---

# DESIGN & HIGHLIGHTS

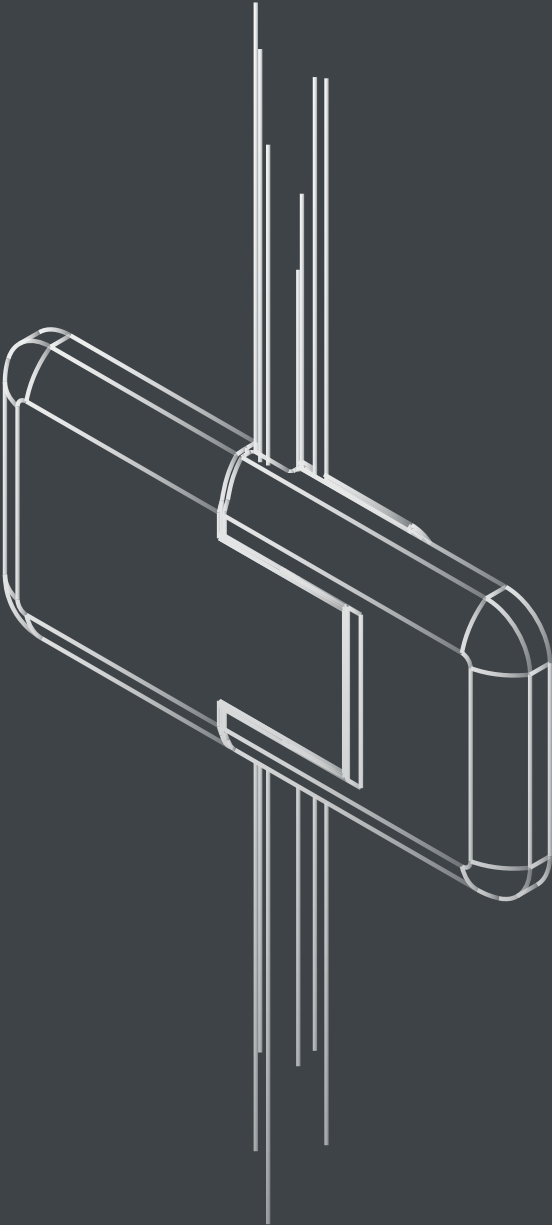



# LA CHARNIÈRE / DE SCHARNIER

## DESIGN

Nouveau, linéaire, discret - la conception équilibrée des charnières ne laisse rien à désirer. Les coins légèrement arrondis confèrent à son esthétique claire un style particulier et garantissent que la charnière s'intègre de manière harmonieuse dans le langage des formes de la cabine de douche.

## DESIGN

Nieuw, lineair, discreet: de scharnieren voldoen met hun ontwerp aan alle wensen. De ronde hoeken van de scharnieren dragen in belangrijke mate bij aan de esthetiek van de cabine en combineren mooi met het strakke uiterlijk van de andere onderdelen.



## TECHNOLOGIE DE COLLAGE UV BRILLANT

Les charnières sont directement reliées au verre grâce au collage UV duka éprouvé. Les surfaces intérieures du verre sont ainsi complètement lisses, ce qui donne un aspect impressionnant et facilite le nettoyage et l'entretien.

## UV-LIJMTECHNIEK – BRILLIANT

De scharnieren worden met behulp van de beproefde duka uv-lijmtechniek op het glas gelijmd. Op die manier blijft de binnenkant van het glas intact en glad, en kan deze eenvoudig worden gereinigd. Daarbij biedt het een zicht zonder belemmeringen.

*Vue de l'extérieur et de l'intérieur / Zicht van buitenaf en binnenuit*



*Vue de l'intérieur / Zicht van binnenuit*





# LA CHARNIÈRE / DE SCHARNIER

*Vue de l'extérieur / Zicht van buitenaf*



## CHARNIÈRE À 180°

Pour la première fois, la série de modèles gallery 3000 a une porte battante avec une charnière à 180°. L'ouverture à 90° vers l'intérieur et l'extérieur permet d'accéder facilement à l'espace douche, même dans les zones de salle de bains limitées.

## AUTOMATIC CLOSE RÉGLABLE

Grâce au système éprouvé de fermeture automatique intégré dans la charnière, la porte en verre se ferme automatiquement sur les derniers centimètres et se positionne sans effort en position fermée.

## 180° SCHARNIER

Voor het eerst heeft ook de serie gallery 3000 een pendeldeur met 180° scharnier. De deur, die 90° naar binnen en naar buiten kan worden geopend, maakt het mogelijk om zelfs in kleine badkamers een comfortabele toegang tot de douche te hebben.

## VERSTELBARE AUTOMATIC CLOSE

Dankzij het reeds beproefde Automatic Close System sluit de deur automatisch tijdens de laatste centimeters en komt zacht in de gesloten stand.

## SUPPORT HORIZONTAL

Le design du support horizontal s'accorde visuellement avec les lignes linéaires de la poignée et des profils et donne à la cabine de douche une touche d'élégance. De plus, son épaisseur de seulement 11 mm assure une légèreté et une stabilité maximale. Toutes les vis du support horizontal sont fraisées à ras de la surface. De plus, le positionnement du support assure une flexibilité maximale lors de l'installation de la pomme de douche.

## HORIZONTALE STEUN

De horizontale steunbalk combineert ook mooi met de strakke handgreep en de profielen, wat bijdraagt aan de elegantie van de cabine. Daarnaast garandeert de minimale breedte van 11 mm een maximale stabiliteit met een minimale visuele impact. De schroeven in de balk zijn ook allemaal verzonken. Daarbij zorgt de positie van de steun ook voor een maximale flexibiliteit bij de montage van de douchekop.





*Vue de l'extérieur avec butoir / Zicht van buitenaf met rubberen inzetstuk voor deuren zonder vast gedeelte*

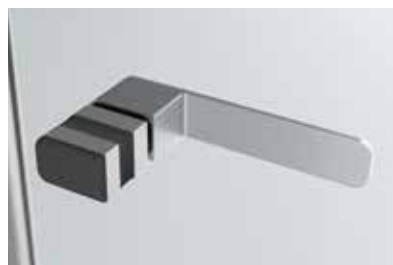

*Vue de l'intérieur / Zicht van binnenuit*

*Vue de l'extérieur sans butoir / Zicht van buitenaf zonder rubberen inzetstuk*

## POIGNÉE

La poignée allie fonctionnalité, ergonomie et design. Elle a été conçue pour répondre aux exigences fonctionnelles de l'utilisation et à l'esthétique de la porte. Les lignes claires s'harmonisent parfaitement avec la géométrie régulière de la cabine. La surface antidérapante en caoutchouc à l'intérieur de la porte assure un fonctionnement sûr, en particulier au contact de l'eau. Lorsque la situation l'exige, un butoir se trouve à l'extérieur de la poignée pour protéger la porte ainsi que le mur et le mobilier en cas de contact.

## HANDGREEP

De handgreep is het resultaat van een combinatie van functionaliteit, ergonomie en design. Bij het ontwerp is rekening gehouden met de manier waarop ze wordt gebruikt en met de esthetiek van de cabine. De vorm combineert dus mooi met de accurate geometrie van de cabine. Aan de binnenkant van de deur zorgt het rubberen element in de handgreep voor de functionaliteit, vooral bij contact met water. Bij deuren zonder vast gedeelte zit een stootblokje aan de buitenkant van de handgreep om de deur, de muur en de inrichting te beschermen in geval van contact.



4★

## LE SYSTÈME D'ÉGOUTTEMENT 4★

La gallery 3000 new est dotée d'un système d'égouttement amélioré pour faciliter le nettoyage. Le système d'égouttement à 4 étoiles est monté sur le bord inférieur du verre sous la forme d'un profilé d'aluminium discret où s'insère un joint d'étanchéité en PVC. La surface hydrofuge vers l'intérieur et les membranes souples vers le bas retiennent l'eau dans la zone de la douche. Le joint est plus résistant et peut être facilement et rapidement retiré pour le nettoyage ou remplacé si nécessaire.

## HET ANTIDRUPPELSYSTEEM, 4★

Voor een nog eenvoudigere reiniging is het antidruppelsysteem nu ook geïmplementeerd in de nieuwe gallery 3000. De vierde generatie van dit systeem wordt in combinatie met een interne PVC-dichting als een discreet aluminium profiel in de onderrand van het glas aangebracht. De naar binnen gerichte schuine kant en de zachte flappen van de dichting helpen om het water in de douchecabine te houden. De dichting kan voor reiniging of, indien nodig vervanging, eenvoudig worden verwijderd.



## **PROFILÉ MAGNÉTIQUE EN ALUMINIUM**

Un profilé en aluminium est fixé sur le bord vertical du verre et combiné à une bande magnétique insérée sur celui-ci. Grâce à la précision de l'ajustement de l'aluminium, le profilé tient solidement sur le verre sans collage et empêche le profilé de glisser lors des mouvements de la porte ou du nettoyage de la cabine. En même temps, un léger réglage est possible lors de l'installation sur place et la plage de réglage peut être utilisée pour compenser les tolérances sur le lieu d'installation.

## **ALUMINIUM MAGNEETPROFIEL**

Op de verticale rand van het glas is een dun aluminium profiel met een magneetstrip aangebracht. Het aluminium profiel is zodanig afgesteld dat het aan het glas hecht zonder het te lijmen en voorkomt dat de magneet verplaatst wordt bij het bewegen van de deur of tijdens het schoonmaken van de cabine. Tegelijkertijd is het mogelijk om eventuele toleranties tijdens de installatie van de cabine aan te passen.

# 1 SÉRIE DE MODÈLES ET 3 TYPES D'INSTALLATION / 1 MODELLIJN & 3 SOORTEN BEVESTIGING

## VERSION AVEC PROFIL MURAL / UITVOERING MET MUURPROFIELEN



Le classique aux profilés verticaux en aluminium transforme votre cabine de douche en une salle de bain élégante. Ce type d'installation offre une flexibilité maximale et convient parfaitement pour compenser les petites tolérances de construction, directement sur place, grâce à une technologie innovante. Le profil du cadre est fixé au profilé du mur à l'aide de la vis spéciale « girofix » - rapide et facile ! Un tour de 90° de la vis girofix suffit pour fixer le profil du cadre. De plus, une plage de réglage allant jusqu'à 25 mm est disponible de chaque côté. La technologie girofix est recouverte d'un profil à clips discret, de sorte que le profilé vertical s'adapte élégamment au reste du design.

De klassieke uitvoering met verticale muurprofielen biedt een maximale flexibiliteit. Het muurprofiel wordt met behulp van de speciale « girofixschroef » aan de muur vastgezet, waardoor een snelle en eenvoudige bevestiging mogelijk is! Voor een perfecte bevestiging van het muurprofiel hoeft de girofixschroef maar 90° te worden gedraaid. Hierdoor kunnen beide zijden maximaal 25 mm worden versteld. Vervolgens wordt de girofix-techniek bedekt met een discreet klemprofiel, zodat ook het verticale frame zich aan het ontwerp van het geheel aanpast.

## VERSION SANS PROFIL / UITVOERING ZONDER PROFIELEN



La solution tout en verre avec les fixations murales comme highlight optique dans la salle de bains. La légèreté du design associée à des fonctions intelligentes, permet d'allier stabilité maximale, fonctionnalité et raffinement esthétique. La version sans cadre dispose d'une plage de réglage qui se trouve dans les fixations murales. La vis à six pans creux permet une plage de réglage allant jusqu'à 5 mm.

Bij de uitvoering met elementen voor muurmontage wordt de lichtheid van de vormen gecombineerd met intelligente functies, maximale stabiliteit en functionaliteit met een elegante esthetiek. Ook bij de installatie van deze uitvoering is afstelling mogelijk. Gebruik hiervoor de bevestigingselementen voorzien van een inbusschroef, die de techniek in werking stelt die ontworpen is om een uittrekbare van maximaal 5 mm te verkrijgen.



Nouveau, intelligent et innovant : 3 variantes d'installation soulignent la flexibilité de la gallery 3000 new - en plus de la construction traditionnelle avec profilé, la série de modèles est désormais également disponible en solution tout en verre avec des fixations murales ou dans la nouvelle version encastrée.

Nieuw, intelligent en innovatief. Drie manieren van installatie benadrukken de flexibiliteit van de nieuwe gallery 3000. Naast de traditionele uitvoering met muurprofielen is de serie ook verkrijgbaar in de versie met wandscharnieren of in de gloednieuwe uitvoering met inbouwprofiel.

## VERSION AVEC PROFILÉ ENCASTRÉ DANS LE MUR / UITVOERING MET INBOUWPROFIELEN



Cette version avec profilé encastré comme solution individuelle pour tous ceux qui veulent donner un accent moderne à leur cabine de douche. Le nouveau profilé encastré aux lignes élégantes et intemporelles donne à la cabine de douche une expression puissante et en fait un élément qui se distingue dans la salle de bains. Ce nouveau type de montage dispose également d'une plage de réglage qui est rendue possible par le système éprouvé girofix. Il suffit de tourner la vis girofix de 90° et le verre est solidement fixé. Cela permet d'obtenir une plage de réglage allant jusqu'à 5 mm. La technologie girofix se trouve dans la bande murale et est recouverte d'un profilé de clips.

De uitvoering met inbouwprofiel vormt de individuele oplossing voor wie een product wil met een sterk moderne uitstraling, dat zich in de badkamer onderscheidt door zijn sterk stilistische element. Dankzij het beproefde girofix-systeem, dat zich in de strip bevindt die tegen de muur moet worden aangebracht en dat vervolgens wordt afgedekt met een klikprofiel, heeft ook deze uitvoering de mogelijkheid om te worden versteld. Voor een perfecte bevestiging van het glaspaneel hoeft de gyrofixschroef maar 90° te worden gedraaid. Hierdoor is een verstelling van maximaal 5 mm mogelijk.

# **VERSION AVEC PROFIL MURAL / UITVOERING MET MUURPROFIELEN**

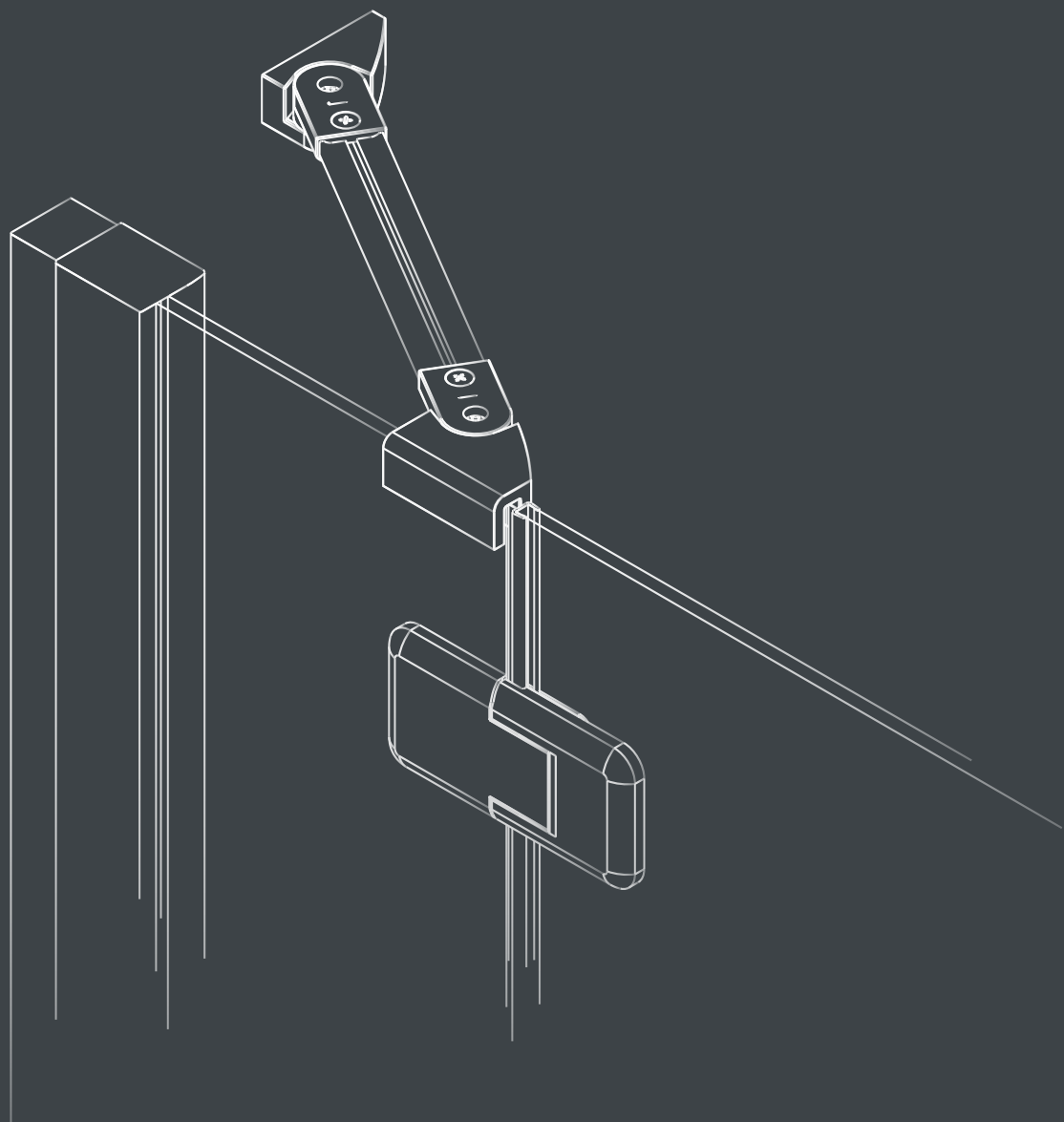



**GR-TN2 L**

Porte battante 1 élément avec  
élément fixe pour niche  
*Version avec profil mural*

**GR-TN2 L**

Pendeldeur met een element met  
vast element voor nis  
*Uitvoering met muurprofielen*











## VERSION AVEC PROFIL MURAL

La solution avec profilé : une solution traditionnelle avec des profils muraux verticaux, une plage de réglage intégrée et le système innovant girofix pour une installation rapide et facile. Le nouveau positionnement du verre dans le profil élargit la zone de douche et crée un bord extérieur minimal et discret. Les profils sont disponibles en trois couleurs, afin que la cabine de douche s'intègre parfaitement à l'ambiance de la salle de bains.

## UITVOERING MET MUURPROFIELEN

Dit is de traditionele oplossing met verticale muurprofielen met geïntegreerd verstel- en girofix-systeem voor een snelle en eenvoudige installatie. Door de nieuwe positionering van het glaspaneel in het profiel wordt de ruimte om te douchen groter en is er een minimale, meer discrete buitenrand. Om zich perfect aan uw badkamer aan te kunnen passen, zijn de profielen verkrijgbaar in drie kleuren.

### ^ GR-TN3 L

Porte battante 1 élément avec 2 éléments pour niche  
*Version avec profil mural*

### ^ GR-TN3 L

Pendeldeur met een element met vast element en zij-element voor nis  
*Uitvoering met muurprofielen*

### < GR-TN2 L + GR-WV2 R

Porte battante 1 élément avec élément fixe et paroi latérale raccourcie  
*Version avec profil mural*

### < GR-TN2 L + GR-WV2 R

Pendeldeur met een element met vast element met zij-element  
*Uitvoering met muurprofielen*



**GR-TW2 R + GR-W2 L**

Porte battante 1 élément avec  
élément fixe et paroi latérale  
*Version avec profil mural*

**GR-TW2 R + GR-W2 L**

Pendeldeur met een element met vast  
element met zij-element  
*Uitvoering met muurprofielen*





**^ GR-TE2 L + R**

Cabine d'angle à  
2 éléments et 2 éléments fixes  
*Version avec profil mural*

**^ GR-TE2 L + R**

Diagonale instap met 2 pendeldeuren  
en 2 vaste elementen  
*Uitvoering met muurprofielen*

**> GR-R2P**

1/4 de rond porte à  
2 éléments et 2 éléments fixes  
*Version avec profil mural*

**> GR-R2P**

Kwartronde cabine met 2 pendelementen  
en 2 vaste elementen  
*Uitvoering met muurprofielen*



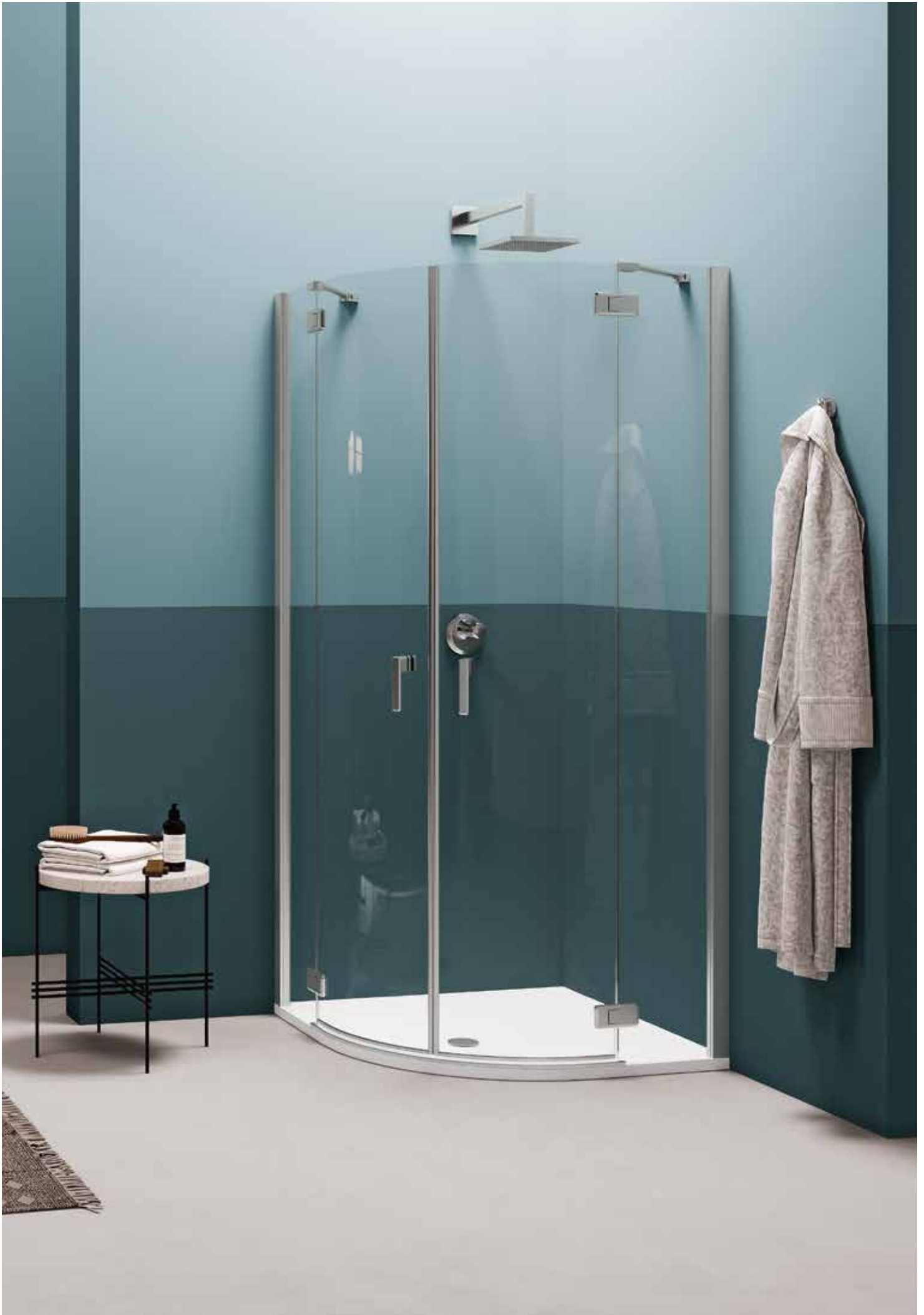

# **VERSION SANS PROFIL / UITVOERING ZONDER PROFIELEN**



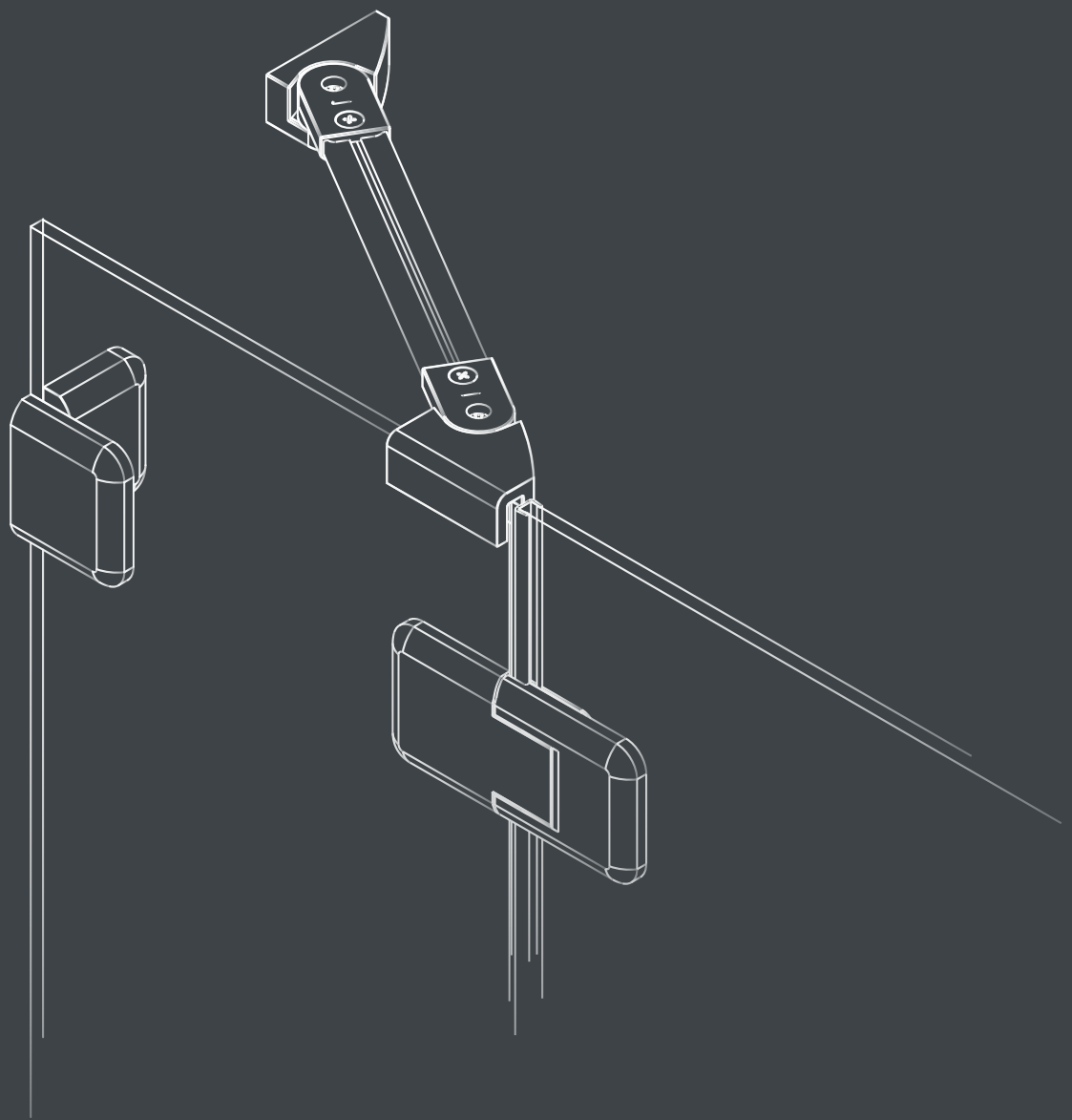



**G0-TN1 L**

Porte battante 1 élément  
pour niche  
*Version sans profil*

**G0-TN1 L**

Pendeldeur met een element  
voor nis  
*Uitvoering zonder profielen*









## VERSION SANS PROFIL

La série de modèles gallery 3000 new a été complétée avec un nouveau type d'installation «sans cadre». La solution tout en verre avec des fixations murales se fond discrètement dans l'ambiance de la pièce. Le design subtil et les supports muraux discrets et esthétiquement équilibrés donnent à la cabine de douche une liberté visuelle avec un maximum de stabilité.

## UITVOERING ZONDER PROFIELEN

De nieuwe gallery 3000 is nu ook verkrijgbaar in de uitvoering «zonder profielen». De oplossing met muurbevestigingselementen, die klein zijn van vorm, verbeteren de zichtbaarheid van de cabine en garanderen tegelijkertijd een maximale stabiliteit.

### ^ G0-PTN

Porte battante à 2 éléments pour niche  
*Version sans profil*

### ^ G0-PTN

Pendeldeur met twee elementen voor nis  
*Uitvoering zonder profielen*

### < G0-TN2 L + G0-WV2 R

Porte battante 1 élément avec élément fixe  
et paroi latérale raccourcie  
*Version sans profil*

### < G0-TN2 L + G0-WV2 R

Pendeldeur met een element  
met vast element met zij-element  
*Uitvoering zonder profielen*



**^ G0-TN1X L**

Porte battante 1 élément  
avec élément fixe pour niche  
*Version sans profil*

**> G0-TN3 L**

Porte battante 1 élément avec  
2 éléments fixes pour niche  
*Version sans profil*

**^ G0-TN1X L**

Pendel deur met een element  
met zij-element voor nis  
*Uitvoering zonder profielen*

**> G0-TN3 L**

Pendel deur met een element met  
vast element en zij-element voor nis  
*Uitvoering zonder profielen*







**G0-TW1 R + G0-W2 L**  
Porte battante 1 élément  
et paroi latérale  
*Version sans profil*

**G0-TW1 R + G0-W2 L**  
Pendeluur met een element  
met zij-element  
*Uitvoering zonder profielen*









**^ G0-PTW L + G0-WP R**

Porte battante à 2 éléments et  
paroi latérale  
*Version sans profil*

**^ G0-PTW L + G0-WP R**

Pendel deur met twee elementen  
met zij-element  
*Uitvoering zonder profielen*

**< G0-TW2 R + G0-W2 L**

Porte battante 1 élément avec  
élément fixe et paroi latérale  
*Version sans profil*

**< G0-TW2 R + G0-W2 L**

Pendel deur met een element  
met vast element met zij-element  
*Uitvoering zonder profielen*





**^ G0-TE1 L + R**

Cabine d'angle à 2 éléments  
Version sans profil

**^ G0-TE1 L + R**

Diagonale instap met 2 pendeldeuren  
Uitvoering zonder profielen

**> G0-TE2 L + R**

Cabine d'angle à  
2 éléments et 2 éléments fixes  
Version sans profil

**> G0-TE2 L + R**

Diagonale instap met 2 pendeldeuren  
en 2 vaste elementen  
Uitvoering zonder profielen









**G0-R2P**

1/4 de rond porte à 2 éléments  
et 2 éléments fixes  
*Version sans profil*

**G0-R2P**

Kwartronde cabine met 2 pendelelementen  
en 2 vaste elementen  
*Uitvoering zonder profielen*

**VERSION AVEC PROFILÉ ENCASTRÉ  
DANS LE MUR / UITVOERING MET  
INBOUWPROFIELEN**



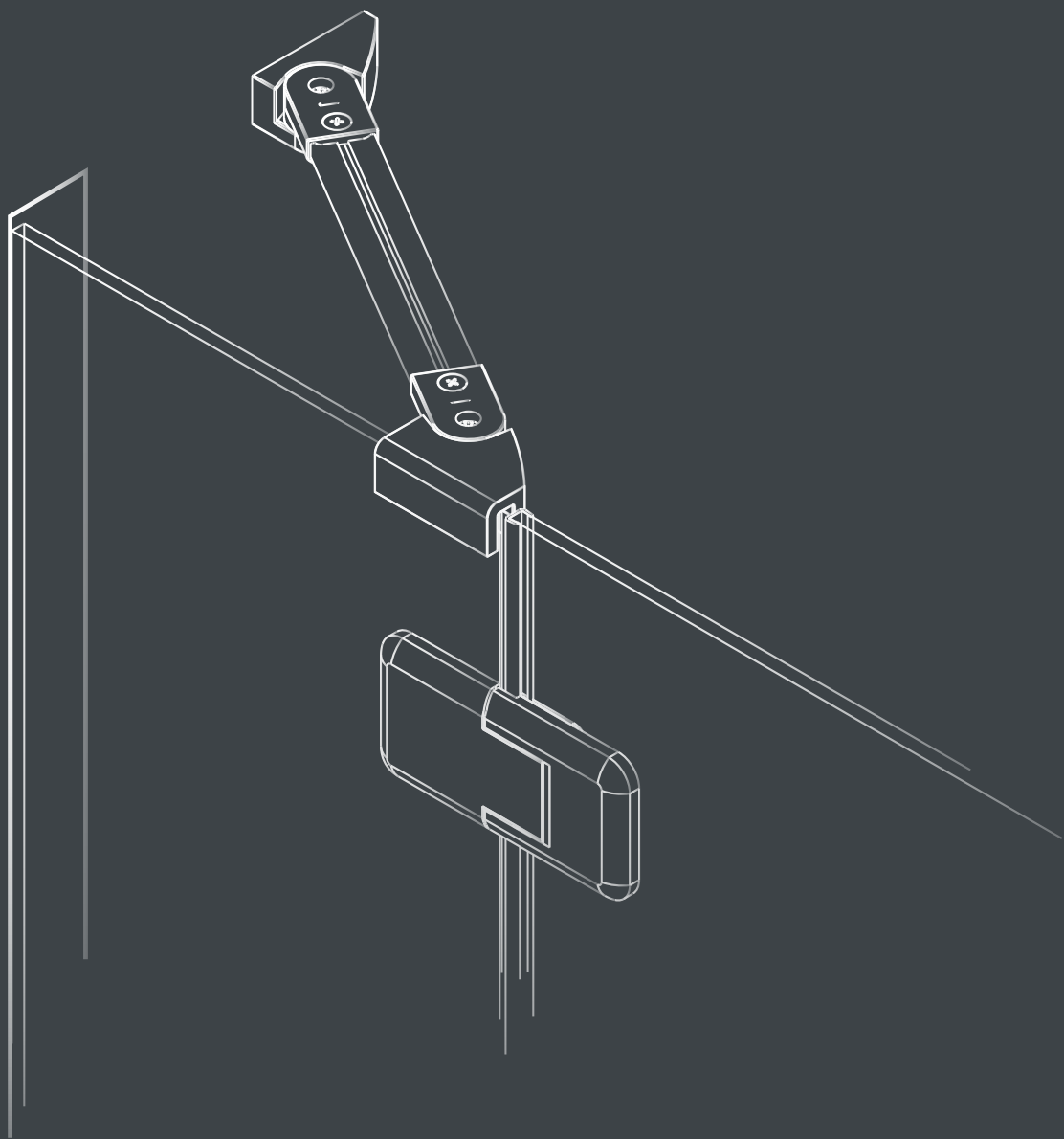



**GU-TN2 L**

Porte battante 1 élément avec élément fixe pour niche  
Version avec profilé intégré dans le mur

**GU-TN2 L**

Pendeldeur met een element met vast element voor nis  
Uitvoering met inbouwprofielen









## VERSION AVEC PROFILÉ ENCASTRÉ DANS LE MUR

« Moins, c'est plus » - un design minimaliste sans transition pour faciliter le nettoyage. La vaste gamme de modèles de gallery 3000 new offre un nouveau type d'installation, où les parois de douche sont fixées au mur au moyen d'un profilé encastré. Une fois le verre installé, tout ce qui est visible est une étroite bande de couverture en aluminium au ras du carrelage. Outre l'élégance visuelle et la simplicité, l'installation encastrée est particulièrement convaincante grâce à la facilité de nettoyage de la cabine de douche. Avec les trois variantes de couleur de la bande d'aluminium et les nombreuses variantes de verre, tous les modèles de gallery avec profilé encastré offrent suffisamment de possibilités pour répondre aux souhaits individuels.

## UITVOERING MET INBOUWPROFIELEN

Less is more: minimaler kan niet. Een nieuwe vorm van installatie voor de nieuwe gallery 3000, waarbij de cabine met een speciaal profiel aan de muur wordt geïnstalleerd. Nadat het glas is aangebracht ziet u alleen nog maar een kleine aluminium afdeklijst, die naadloos op de tegel aansluit. Een uitvoering die de schoonheid en transparantie van het glas maximaal tot zijn recht laat komen en voor een nog eenvoudigere en snellere reiniging zorgt. Ook in deze uitvoering dragen drie kleuren aluminiumstrips en diverse soorten glas bij aan de ruime individuele keuze.

### ^ GU-TN3 L

Porte battante 1 élément avec 2 éléments fixes pour niche

*Version avec profilé intégré dans le mur*

### ^ GU-TN3 L

Pendel deur met een element met vast element en zij-element voor nis

*Uitvoering met inbouwprofielen*

### < GU-TN1X R

Porte battante 1 élément avec élément fixe pour niche

*Version avec profilé intégré dans le mur*

### < GU-TN1X R

Pendel deur met een element met zij-element voor nis

*Uitvoering met inbouwprofielen*



**^ GU-TW2 R + GU-W2 L**

Porte battante 1 élément avec  
élément fixe et paroi latérale  
*Version avec profilé intégré dans le mur*

**> GU-R2P**

1/4 de rond porte à  
2 éléments et 2 éléments fixes  
*Version avec profilé intégré dans le mur*

**^ GU-TW2 R + GU-W2 L**

Pendeldeur met een element met  
vast element met zij-element  
*Uitvoering met inbouwprofielen*

**> GU-R2P**

Kwartronde cabine met  
2 pendelelementen en 2 vaste elementen  
*Uitvoering met inbouwprofielen*









**GU-TE2 L + R**

Cabine d'angle à

2 éléments et 2 éléments fixes

*Version avec profilé intégré dans le mur*

**GU-TE2 L + R**

Diagonale instap met 2 pendeldeuren  
en 2 vaste elementen

*Uitvoering met inbouwprofielen*

## MÉTHODE D'INSTALLATION DU PROFIL ENCASTRÉ

## PROCEDURE UITVOERING MET INBOUWPROFIELEN

### IMPORTANT

L'installation du profilé encastré (en abrégé profilé UP) doit être planifiée avant le début des travaux de gros œuvre ou de rénovation, car le profilé UP est installé au ras de la surface du carrelage.

### BELANGRIJK

het inbouwprofiel moet voor de badkamerrenovatie worden aangebracht, omdat het profiel vervolgens naadloos moet aansluiten op de wandtegels.

### ÉTAPE/FASE 1

Le profilé encastré est commandé auprès du grossiste dans la hauteur et la couleur souhaitées. /

Het inbouwprofiel wordt in de gewenste hoogte en kleur in de showroom besteld.

### ÉTAPE/FASE 2

Le profilé doit être installé sur place par un spécialiste (de préférence un carreleur) → il faut veiller à l'étanchéité nécessaire. Le profilé de recouvrement doit être situé à l'intérieur de la cabine de douche. /

Het inbouwprofiel moet door een specialist (bij voorkeur een tegelzetter) ter plaatse worden aangebracht en er moet voor de nodige afdichting worden gezorgd. Het afdekprofiel bevindt zich aan de binnenzijde van de douchecabine.

### ÉTAPE/FASE 3

La zone de la douche est carrelée. /  
De doucheruimte wordt betegeld

### ÉTAPE/FASE 4

La prise de cotes est faite et les spécifications de la cabine de douche sont déterminées. /

De metingen worden verricht en de productspecificaties van de douchecabine worden vastgelegd.

### ÉTAPE/FASE 5

La cabine de douche est installée.  
Attention : le profilé encastré installé ne peut être combiné qu'avec une cabine de douche duka ! /

De douchecabine is geïnstalleerd. LET OP: het inbouwprofiel kan alleen worden gebruikt en gecombineerd met een duka-douchecabine.

# ARTICLES / PRODUCTAANBOD

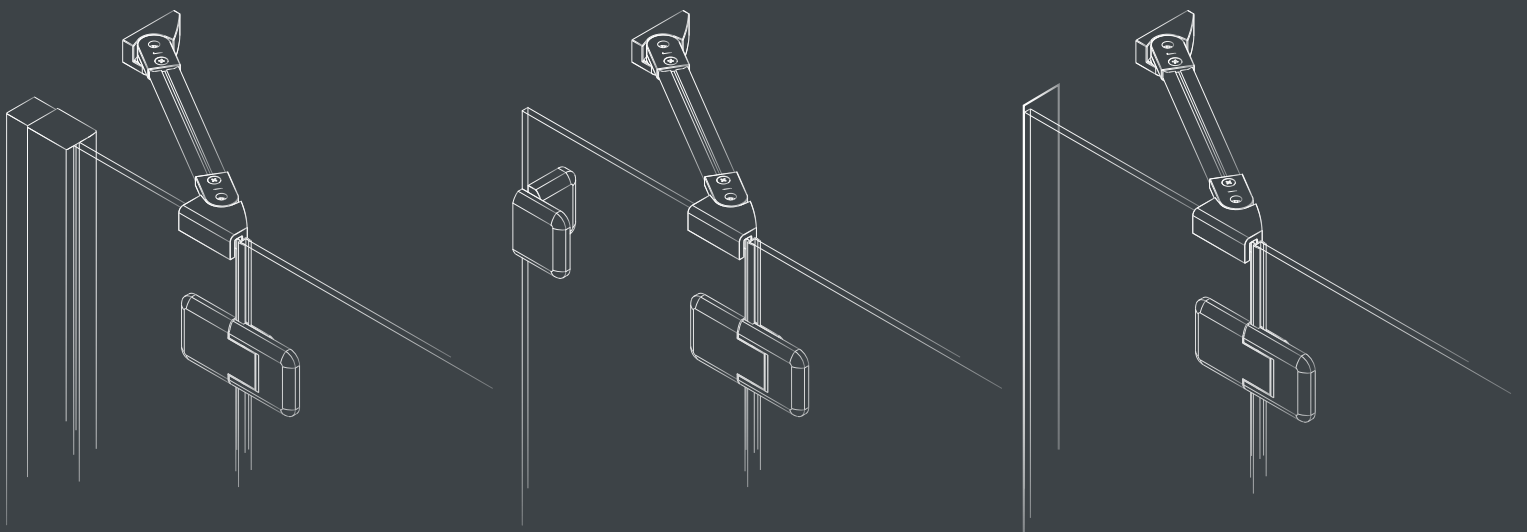



## ARTICLES / VERSION AVEC PROFILÉ MURAL PRODUCTAANBOD / UITVOERING MET MUURPROFIELEN

**HAUTEUR STANDARD** 2000 mm / **HAUTEUR SPÉCIALE** jusqu'à 2100 mm

**STANDAARDHOOGTE** 2000 mm / **OP MAAT GEMAAKTE HOOGTE** tot 2100 mm

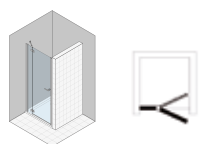

Porte battante 1 élément avec élément fixe pour niche et pour comb. avec l'art. GR-WV2 L/R / Pendeldeur met een element met vast element voor nis of voor comb. met art. GR-WV2 L/R

**Art.** GR-TN2 750 L/R  
GR-TN2 800 L/R  
GR-TN2 900 L/R  
GR-TN2 1000 L/R  
GR-TN2 1100 L/R  
GR-TN2 1200 L/R

Dimensions spéciales / Speciale afmetingen 600 - 1600 mm

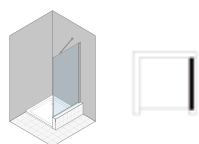

Paroi latérale raccourcie pour combinaison avec l'art. GR-TN2 L/R / Verkort zij-element voor combinatie met art. GR-TN2 L/R

**Art.** GR-WV2 L/R  
Dimensions spéciales / Speciale afmetingen 150 - 1250 mm

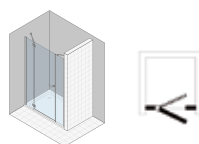

Porte battante 1 élément avec 2 éléments fixes pour niche / Pendeldeur met een element met vast element en zij-element voor nis

**Art.** GR-TN3 1200 L/R  
GR-TN3 1300 L/R  
GR-TN2 1400 L/R  
GR-TN2 1500 L/R  
GR-TN2 1600 L/R  
GR-TN2 1800 L/R

Dimensions spéciales / Speciale afmetingen 1000 - 2100 mm

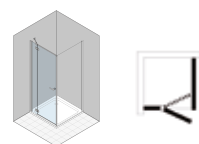

Porte battante 1 élément avec élément fixe pour combinaison avec l'art. GR-W2 L/R / Pendeldeur met een element met vast element en voor combinatie met art. GR-W2 L/R

**Art.** GR-TW2 750 L/R  
GR-TW2 800 L/R  
GR-TW2 900 L/R  
GR-TW2 1000 L/R  
GR-TW2 1100 L/R  
GR-TW2 1200 L/R

Dimensions spéciales / Speciale afmetingen 600 - 1600 mm

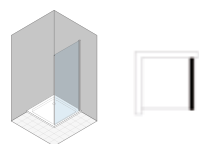

Paroi latérale pour combinaison avec l'art. GR-TW2 L/R / Zij-element voor combinatie met art. GR-TW2 L/R

**Art.** GR-W2 700 L/R  
GR-W2 750 L/R  
GR-W2 800 L/R  
GR-W2 900 L/R  
GR-W2 1000 L/R  
GR-W2 1200 L/R

Dimensions spéciales / Speciale afmetingen 150 - 1250 mm

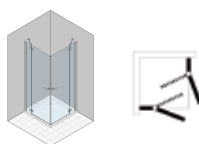

Cabine d'angle à 2 éléments et 2 éléments fixes / Diagonale instap met 2 pendeldeuren en 2 vaste elementen

**Art.** GR-TE2 750 L/R  
GR-TE2 800 L/R  
GR-TE2 900 L/R  
GR-TE2 1000 L/R  
GR-TE2 1100 L/R  
GR-TE2 1200 L/R

Dimensions spéciales / Speciale afmetingen 600 - 1600 mm

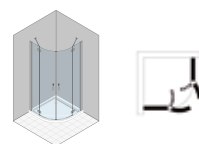

1/4 de rond porte à 2 éléments et 2 éléments fixes / Kwartronde cabine met 2 pendelelementen en 2 vaste elementen

**Art.** GR-R2P 80R50  
GR-R2P 80R55  
GR-R2P 90R50  
GR-R2P 90R55  
GR-R2P 10R50  
GR-R2P 10R55

Dimensions spéciales / Speciale afmetingen 780 - 1200 mm

L = charnière à gauche, R = charnière à droite /  
L = linkeraanslag, R = rechteraanslag





# ARTICLES / VERSION SANS PROFILÉ PRODUCTAANBOD / UITVOERING ZONDER PROFIELEN

**HAUTEUR STANDARD** 2000 mm / **HAUTEUR SPÉCIALE** jusqu'à 2100 mm

**STANDAARDHOOGTE** 2000 mm / **OP MAAT GEMAAKTE HOOGTE** tot 2100 mm

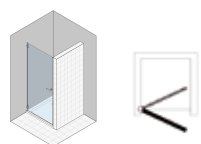

Porte battante 1 élément pour niche et pour combinaison avec l'art. G0-WV2 L/R / Pendeldeur met een element voor nis of voor combinatie met art. G0-WV2 L/R

**Art.** G0-TN1 L/R  
Dimensions spéciales / Speciale afmetingen 400 - 1020 mm

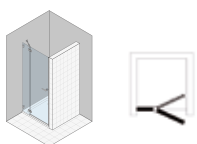

Porte battante 1 élément avec élément fixe pour niche et pour combinaison avec l'art. G0-WV2 L/R / Pendeldeur met een element met vast element voor nis of voor combinatie met art. G0-WV2 L/R

**Art.** G0-TN2 L/R  
Dimensions spéciales / Speciale afmetingen 600 - 1600 mm

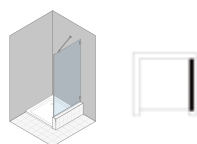

Paroi latérale raccourcie pour combinaison avec l'art. G0-TN1 L/R, G0-TN2 L/R / Verkort zij-element voor combinatie met art. G0-TN1 L/R, G0-TN2 L/R

**Art.** G0-WV2 L/R  
Dimensions spéciales / Speciale afmetingen 150 - 1250 mm

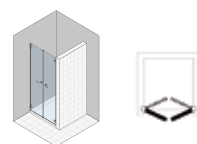

Porte battante à 2 éléments pour niche / Pendeldeur met twee elementen voor nis

**Art.** G0-PTN  
Dimensions spéciales / Speciale afmetingen 600 - 1220 mm

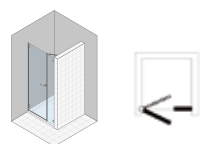

Porte battante 1 élément avec élément fixe pour niche / Pendeldeur met een element met zij-element voor nis

**Art.** G0-TN1X L/R  
Dimensions spéciales / Speciale afmetingen 800 - 1800 mm

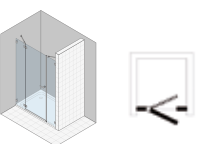

Porte battante 1 élément avec 2 éléments fixes pour niche / Pendeldeur met een element met vast element en zij-element voor nis

**Art.** G0-TN3 L/R  
Dimensions spéciales / Speciale afmetingen 1000 - 2100 mm

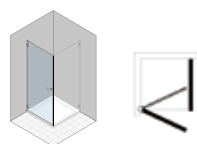

Porte battante 1 élément pour combinaison avec l'art. G0-W2 L/R / Pendeldeur met een element voor combinatie met art. G0-W2 L/R

**Art.** G0-TW1 L/R  
Dimensions spéciales / Speciale afmetingen 400 - 1020 mm

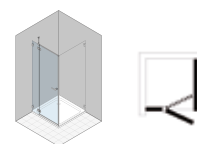

Porte battante 1 élément avec élément fixe pour combinaison avec l'art. G0-W2 L/R / Pendeldeur met een element met vast element en voor combinatie met art. G0-W2 L/R

**Art.** G0-TW2 L/R  
Dimensions spéciales / Speciale afmetingen 600 - 1600 mm

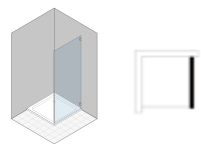

Paroi latérale pour combinaison avec l'art. G0-TW1 L/R, G0-TW2 L/R / Zij-element voor combinatie met art. G0-TW1 L/R, G0-TW2 L/R

**Art.** G0-W2 L/R  
Dimensions spéciales / Speciale afmetingen 150 - 1250 mm

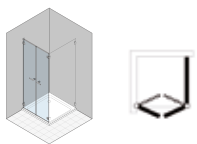

Porte battante à 2 éléments pour combinaison avec l'art. G0-WP L/R, GU-WP L/R / Pendeldeur met twee elementen voor combinatie met art. G0-WP L/R, GU-WP L/R

**Art.** G0-PTW L/R  
Dimensions spéciales / Speciale afmetingen 600 - 1220 mm

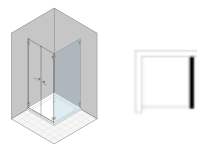

Paroi latérale pour combinaison avec l'art. G0-PTW L/R / Zij-element voor combinatie met art. G0-PTW L/R

**Art.** G0-WP L/R  
Dimensions spéciales / Speciale afmetingen 150 - 1250 mm

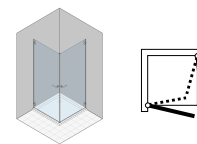

Cabine d'angle à 2 éléments / Diagonale instap met 2 pendeldeuren

**Art.** G0-TE1 L/R  
Dimensions spéciales / Speciale afmetingen 400 - 1020 mm

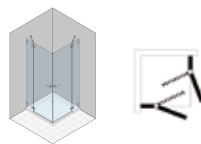

Cabine d'angle à 2 éléments et 2 éléments fixes / Diagonale instap met 2 pendeldeuren en 2 vaste elementen

**Art.** G0-TE2 L/R  
Dimensions spéciales / Speciale afmetingen 600 - 1600 mm

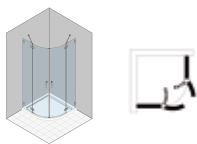

1/4 de rond porte à 2 éléments et 2 éléments fixes / Kwartronde cabine met 2 pendelelementen en 2 vaste elementen

**Art.** G0-R2P  
Dimensions spéciales / Speciale afmetingen 780 - 1200 mm

L = charnière à gauche, R = charnière à droite /  
L = linkeraanslag, R = rechteraanslag



## ARTICLES / VERSION AVEC PROFILÉ ENCASTRÉ DANS LE MUR PRODUCTAANBOD / UITVOERING MET INBOUWPROFIELEN

**HAUTEUR STANDARD** 2000 mm / **HAUTEUR SPÉCIALE** jusqu'à 2100 mm

**STANDAARDHOOGTE** 2000 mm / **OP MAAT GEMAAKTE HOOGTE** tot 2100 mm

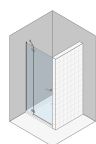

Porte battante 1 élément  
avec élément fixe pour niche /  
Pendeldeur met een element met  
vast element voor nis

**Art.** GU-TN2 L/R  
Dimensions spéciales / Speciale  
afmetingen 600 - 1600 mm

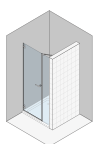

Porte battante 1 élément  
avec élément fixe pour niche /  
Pendeldeur met een element met  
zij-element voor nis

**Art.** GU-TN1X L/R  
Dimensions spéciales / Speciale  
afmetingen 800 - 1800 mm

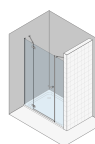

Porte battante 1 élément avec 2  
éléments fixes pour niche / Pen-  
deldeur met een element met vast  
element en zij-element voor nis

**Art.** GU-TN3 L/R  
Dimensions spéciales / Speciale  
afmetingen 1000 - 2100 mm



Porte battante 1 élément avec élé-  
ment fixe pour comb. avec l'art.  
GU-W2 L/R / Pendeldeur met een  
element met vast element en voor  
comb. met art. GU-W2 L/R

**Art.** GU-TW2 L/R  
Dimensions spéciales / Speciale  
afmetingen 600 - 1600 mm

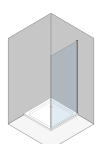

Paroi latérale pour combinaison  
avec l'art. GU-TW2 L/R /  
Zij-element voor combinatie  
met art. GU-TW2 L/R

**Art.** GU-W2 L/R  
Dimensions spéciales / Speciale  
afmetingen 150 - 1250 mm

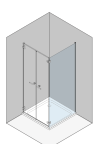

Paroi latérale pour combinaison  
avec l'art. G0-PTW L/R /  
Zij-element voor combinatie  
met art. G0-PTW L/R

**Art.** GU-WP L/R  
Dimensions spéciales / Speciale  
afmetingen 150 - 1250 mm

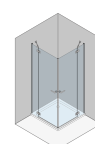

Cabine d'angle à 2 éléments et  
2 éléments fixes / Diagonale  
instap met 2 pendeldeuren en  
2 vaste elementen

**Art.** GU-TE2 L/R  
Dimensions spéciales / Speciale  
afmetingen 600 - 1600 mm

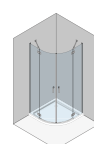

1/4 de rond porte à 2 éléments et  
2 éléments fixes / Kwartronde  
cabine met 2 pendelelementen  
en 2 vaste elementen

**Art.** GU-R2P  
Dimensions spéciales / Speciale  
afmetingen 780 - 1200 mm

### IMPORTANT

L'installation du profilé encastré (en abrégé profilé UP) doit être planifiée avant le début des travaux de gros œuvre ou de rénovation, car le profilé UP est installé au ras de la surface du carrelage (informations page 53).

### BELANGRIJK

het inbouwprofiel moet voor de badkamerrenovatie worden aangebracht, omdat het profiel vervolgens naadloos moet aansluiten op de wandtegels (meer informatie op pagina 53).

L = charnière à gauche, R = charnière à droite /  
L = linkeraanslag, R = rechteraanslag

## NOUVEAUX PRODUITS, TECHNIQUE CONSOLIDÉE

Qualité, fonctionnalité, longévité et design intemporel sont les caractéristiques qui s'appliquent à toutes les cabines de douche duka sans exception. Des normes de qualité et de sécurité élevées ainsi qu'une chaîne de contrôle ininterrompue assurent tous ces critères. duka est aussi synonyme de diversité et de solutions techniques sophistiquées, symbolisées par les icônes duka. Si vous voulez en savoir plus sur ce que représentent les icônes duka, vous pouvez les trouver sur notre site web: [www.duka.it/ikonen](http://www.duka.it/ikonen)

## TECHNISCHE KENMERKEN



Onze symbolen, dat wil zeggen de duka iconen, geven aan dat wordt voldaan aan strenge kwaliteits- en veiligheidsnormen, waarvan de inachtneming wordt gewaarborgd door regelmatige controles. Aanvankelijk waren ze ontworpen als kwaliteitskenmerken, maar nu dienen ze als gids, waardoor u de technische details van de duka-modelreeks snel en duidelijk kunt herkennen. De afzonderlijke symbolen belichamen de verschillende technische oplossingen die onze cabines kenmerken. De uitvoerige beschrijving van de verschillende iconen vindt u op [www.duka.it/icons](http://www.duka.it/icons).

Version avec profilé mural / Uitvoering met muurprofielen	•	•	•	•
Version sans profilé / Uitvoering zonder profielen	•	•		•
Version avec profilé intégré dans le mur / Uitvoering met inbouwprofielen	•	•	•	•



**Technique de collage "Brillant"** Les articles marqués de cette icône ont les charnières collées sur le verre avec la nouvelle «technique de collage UV duka brillant». Résultat: une surface complètement lisse sur le côté intérieur du verre et visibilité des finitions à travers le verre (argent ou chromé) ! / **Lijmtechniek "brilliant"** Bij de artikelen met deze iconen worden de scharnieren met de nieuwe "duka-brilliant UV-lijmtechniek" op het glas gelijmd.



**180° charnière avec Automatic Close** Ce signe indique les portes tournantes qui s'ouvrent à 90° aussi bien vers l'intérieur que l'extérieur et disposent du système Automatic Close. / **180° met Automatic Close** Dit icoon staat voor zwenkdeuren, die 90° naar binnen en naar buiten kunnen worden geopend en bovendien voorzien zijn van een "Automatic Close" systeem.



**Fixation du profilé du cadre "girofix"** Dans les modèles marqués de cette icône le profilé du cadre est fixé au profilé mural avec une vis spéciale "girofix" - simple et rapide ! / **Bevestiging van het frameprofiel met "girofix-schroef"** Een draai van de girofix-schroef van 90° is voldoende om het frameprofiel vast te zetten.

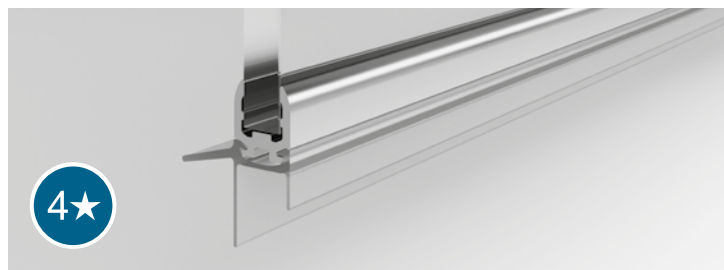

**Système d'égouttement 4 étoiles** Un profilé en aluminium très discret est appliqué sur le bord inférieur de la vitre, combiné à un joint en PVC à insérer, presque invisible mais hautement efficace. La surface hydrofuge vers l'intérieur et les membranes souples vers le bas retiennent l'eau dans la zone de la douche. Le joint est plus résistant et peut être facilement et rapidement retiré pour le nettoyage ou remplacé si nécessaire. / **Het 4-sterren wegstroomsysteem** Aan de onderrand van het glas wordt een zeer discreet aluminium profiel bevestigd en met een inschuifbare pvc-pakking gecombineerd - nauwelijks zichtbaar en zeer efficiënt. Het waterafwerende, naar binnen uitstekende deel en het omlaag gerichte, zachte lipje houden het water in bedwang. De pakking is zeer eenvoudig aan te brengen en kan voor de reiniging of ter vervanging snel worden verwijderd!

# MATÉRIAUX PRÉCIEUX / HOOGWAARDIGE MATERIALEN

## COLORIS CHARNIÈRES/PROFILÉS / PROFIELEN



**SIL**  
argent mat / zilver mat

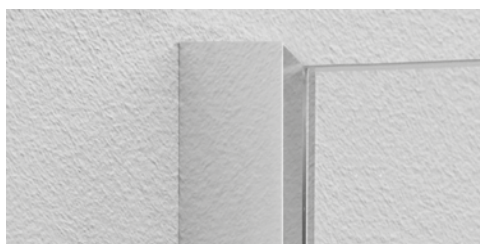

**CSH**  
chromé/alu brillant / chroom/alu hoogglans



**SCH**  
noir : seulement disponible avec la poignée gallery et avec une hauteur maximale de 2000 mm / zwart: alleen verkrijgbaar met handgreep gallery en in een maximumhoogte van 2000 mm

## POIGNÉES / GREEPEN



**poignée gallery Standard**  
**handgreep gallery Standard**



**poignée ouverte natura Opcional**  
**gebogen handgreep natura Optioneel**



**poignée incurvée natura Opcional**  
**schelpvormige handgreep natura Optioneel**

La poignée standard des cabines de douche peut être montée verticalement ou horizontalement. Pour les cabines quart de rond, la poignée ne peut être montée que verticalement. / De standaardhandgreep kan zowel verticaal als horizontaal worden gemonteerd. Bij kwartronde cabines kan de handgreep alleen verticaal worden gemonteerd.

## CERTIFICAT DE GARANTIE

La cabine de douche duka est couverte par une garantie conventionnelle, comme l'explique clairement le coupon de garantie, présent dans l'emballage. Au dos du coupon se trouve un numéro d'identification (ID) qui confirme l'authenticité du produit duka et permet à l'entreprise de suivre la cabine tout au long de son parcours, de la commande à la livraison. La garantie couvre une période de 5 ans sur le produit et de 10 ans sur l'achat de pièces détachées. Par ailleurs, la carte d'identité de votre cabine de douche duka - le numéro ID - se trouve également sur le code QR, placé dans le coin inférieur de votre produit. Pour en savoir plus à ce sujet, consultez notre page d'accueil [qr.duka.it](http://qr.duka.it).

## CERTIFICAT DE GARANTIE

La cabine de douche duka est couverte par une garantie conventionnelle, comme l'explique clairement le coupon de garantie, présent dans l'emballage. Au dos du coupon se trouve un numéro d'identification (ID) qui confirme l'authenticité du produit duka et permet à l'entreprise de suivre la cabine tout au long de son parcours, de la commande à la livraison. La garantie couvre une période de 5 ans sur le produit et de 10 ans sur l'achat de pièces détachées. Belangrijk: de identificatiecode van uw duka douchecabine - de «ID-code» - staat ook op de QR-code, die in de benedenhoeken van het glaspaneel is aangebracht. Alle informatie kan op onze homepage [qr.duka.it](http://qr.duka.it) worden geraadpleegd.

# MATÉRIAUX PRÉCIEUX / HOOGWAARDIGE MATERIALEN

## VERRES TREMPÉS 6 mm / VEILIGHEIDSGLASPANELEN 6 mm



**A10** verre transparent / transparant



**ST10** verre satiné / gesatineerd glas



**AG10** Gris parsol / Parsol grijs



**TS10** Privé - sérigraphie satinée centrale sur le verre trempé /  
Gesatineerde zeefdruk in het midden van het glas





VM10 nebula

## VERRE NEBULA

La symbiose parfaite entre fonctionnalité et design - le verre nebula combine une protection visuelle efficace avec des exigences esthétiques. La sérigraphie satinée au centre du verre lui donne un aspect de verre dépoli noble, qui assure une grande protection visuelle tout en laissant entrer suffisamment de lumière. Les bords effilés de la sérigraphie confèrent à la cabine de douche un caractère unique et en font un accroche-regard dans chaque salle de bains.

## MATGLAS NEBULA

Perfekte symbiose van functionaliteit en design: het matglas. Met de gesatineerde zeefdruk in het midden van het glaspaneel ontstaat een mat effect, dat de binnenkant aan het zicht onttrekt, zonder te veel licht aan het geheel te ontnemen. Het gearceerde effect van de zeefdruk geeft deze douchecabine een bijzondere identiteit.



## MATÉRIAUX PRÉCIEUX / HOOGWAARDIGE MATERIALEN

### TRAITEMENT DU VERRE



Notre producteur de verre Saint Gobain a développé un verre innovant appelé „timeless“, sans âge. duka a décidé de l'introduire immédiatement dans son programme, sous le nom de „ProCare“. L'eau s'écoule mieux et plus vite sur les parois en verre, ce qui réduit le dépôt des gouttes d'eau. Le verre reste donc transparent plus longtemps.

### GLASVEREDELING

duka biedt vanaf nu een nieuw, veredeld glas aan onder de naam „ProCare“. De veredeling vindt plaats door het glasoppervlak van een speciale coating te voorzien. Dit gebeurt door middel van een innovatief magnetronproces waardoor een coating van metaaloxide onder vacuüm op het glas wordt aangebracht. Doordat de coating door een voorspanningsproces geactiveerd wordt, blijft hij duurzaam op het oppervlak aanwezig en ontwikkelt daar zijn doeltreffendheid. ProCare is voor vele artikelen als alternatief voor de beproefde protect-coating verkrijgbaar.



Chaque paroi de douche duka est disponible sur demande avec la surface en verre trempé de sécurité avec «PROTECT-protection». Le nettoyage, plus simple et rapide, est garanti, puisque l'eau s'écoule plus facilement. Important! N'utilisez pas de produits de nettoyage, corrosifs, acides ou alcalins.

Ledere douchecabine is op aanvraag verkrijgbaar met de ESG-oppervlaktescherming Protect. Het water trekt zich op het oppervlak tot druppels samen. Daardoor loopt het water gemakkelijker van het oppervlak en ontstaat er minder aanslag op de glaselementen. Op die manier wordt een eenvoudige reiniging gegarandeerd. Belangrijk: gebruik geen schurende, bijtende, zure of alkalische reinigingsmiddelen.



**duka AG** Duka Straße 2  
I-39042 Brixen (BZ)  
Tel. +39 0472 273 100  
info@duka.it, www.duka.it

Pour des raisons techniques typographiques, les couleurs affichées peuvent être différentes des couleurs réelles. duka AG se réserve le droit de modifier ses produits sans obligation d'avertir quelque personne ou de les remplacer à tout moment. Toutes les informations et données techniques de nos collections sont sur [www.duka.it](http://www.duka.it)

Ein Unternehmen aus  
**südtirol**

5 ANS DE  
GARANTIE

10 ANS DE  
DISPONIBILITÉ  
DES PIÈCES

5 JAAR  
GARANTIE

10 JAAR  
GEGARANDEERDE  
BESCHIKBAARHEID VAN  
RESERVEONDERDELEN

Om druktechnische redenen kan het zijn dat de getoonde kleuren van de werkelijke kleuren afwijken. duka AG behoudt zich het recht voor om te allen tijden veranderingen aan haar producten aan te brengen zonder de plicht dit vooraf te melden of bestaande producten te vervangen. Alle technische informatie en gegevens van onze collecties vindt u op [www.duka.it](http://www.duka.it).

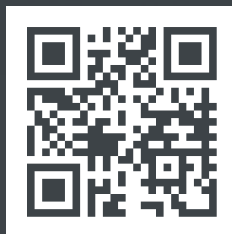

[www.duka.it](http://www.duka.it)